



KH-7I19CS00-EU

Cooking

ES Manual de uso

ET Kasutusjuhend

FI Käyttöohje

GR Οδηγίες Χρήσης

HR BUpute za Uporabu

FR Guide D'utilisatio

SHARP

Be Original.



GB-Declaration of conformity

We declare that our products meet the applicable European Directives, Decisions and Regulations and the requirements listed in the standards referenced.

DE-Konformitätserklärung

Wir erklären, dass unsere Produkte die geltenden europäischen Richtlinien, Entscheidungen und Regularien sowie die in den referenzierten Standards gelisteten Anforderungen erfüllen.

FR-Déclaration de conformité

Nous déclarons que nos produits sont conformes aux Directives, Décisions et Règlements européens en vigueur et aux exigences visées dans les normes citées en référence.

ES-Declaración de conformidad

Declaramos que nuestros productos cumplen con las Directivas Europeas, Decisiones y Regulaciones aplicables y los requisitos enumerados en dichas normativas.

PT-Declaração de conformidade

Declaramos que os nossos produtos cumprem as Diretivas Europeias, Decisões e Regulamentos aplicáveis e os requisitos enumerados nas referências normalizadas.

NL-Conformiteitsverklaring

We verklaren dat onze producten voldoen aan de van toepassing zijnde Europese richtlijnen, besluiten en voorschriften in de normen waarnaar wordt verwezen.

IT-Dichiarazione di conformità

Dichiariamo che i nostri prodotti sono conformi

a Direttive, Decisioni e Regolamenti europei e ai requisiti elencati negli standard di riferimento.

GR-Δήλωση συμμόρφωσης

Δηλώνουμε ότι τα προϊόντα μας πληρούν τις εφαρμόσιμες Ευρωπαϊκές Οδηγίες, Αποφάσεις και Κανονισμούς, καθώς και τις απαιτήσεις που περιέχονται στα πρότυπα όπου γίνεται αναφορά.

BG-Декларация за съответствие

Ние заявяваме, че нашите продукти отговарят на приложимите европейски директиви, решения и регламенти и на изискванията, посочени в гореописаните стандарти.

CZ-Prohlášení o shodě

Prohlašujeme, že naše výrobky splňují příslušné evropské směrnice, rozhodnutí, předpisy a požadavky uvedené ve zmiňovaných normách.

SK-Vyhlásenie o zhode

Vyhlasujeme, že naše produkty spĺňajú príslušné smernice, rozhodnutia, nariadenia a požiadavky vypísané v uvedených štandardoch.

EE-Vastavusdeklaratsioon

Deklareerime, et meie tooted vastavad kohaldatavatele Euroopa direktiividele, otsustele ja määrustele ning viidatud standardites sätestatud nõuetele.

SV-Försäkran om överensstämmelse

Vi försäkrar att våra produkter uppfyller gällande EU-direktiv, beslut och förordningar och de krav som anges i de standarder som refereras.

FI-Yhteensopivuuslauseke

Tuotteemme ovat yhteensopivia EU:n tuotedirektiivien, päätösten ja säädösten kanssa, sekä niissä listattujen standardien kanssa.

HR-Izjava o skladnosti

Izjavljujemo da su naši proizvodu u skladu s primjenjivim Direktivama, Odlukama i Uredbama Europske unije te zahtjevima navedenima u

spomenutim standardima.

SR-Izjava o usklađenosti

Izjavljujemo da naši proizvodi zadovoljavaju primenljive evropske direktive, odluke i propise, kao i zahteve navedene u naznačenim standardima.

DA-Overensstemmelseserklæring

Vi erklærer, at vores produkter opfylder de gældende europæiske direktiver, beslutninger og forordninger, og de anførte standarder der henvises til.

NO-Samsvarserklæring

Vi erklærer at våre produkter oppfyller de gjeldende europeiske direktiver, beslutninger og forskrifter, og kravene i standardene som det henvises til.

UK-Декларація відповідності

Цим ми заявляємо, що наші продукти відповідають усім застосовним директивам, рішенням та нормам Європейського союзу. Вимоги зазначено в додаткових матеріалах щодо стандартів.

МК-Декларација за усогласеност

Изјавуваме дека нашите производи ги исполнуваат применливите европски директиви, решенија и одредби, како и побарувањата наведени во посочените стандарди.

RO-Declarație de conformitate

Noi declarăm că produsele noastre respectă Directivele Europene, Deciziile și Reglementările aplicabile și condițiile enumerate în standardele menționate.

HU-Megfelelősségi nyilatkozat

Ezúton igazoljuk, hogy termékeink megfelelnek az EU direktíváknak, jogszabályoknak, előírásoknak. Az előírások felsorolása a

referencia tartalmaknál.

SL-Izjava o skladnosti

Zagotavljamo, da so naši izdelki skladni z ustreznimi evropskimi direktivami, sklepi in predpisi ter zahtevami, ki so navedene v referenčnih standardih.

AL-Deklarata e konformitetit

Ne deklarojmë se produktet tona përmbushin Direktivat e aplikueshme evropiane, Vendimet dhe Rregulloret si dhe kërkesat e renditura në standardet e referuara.

LT-Atitikties deklaracija

Tvirtiname, kad mūsų produktai atitinka susijusiose Europos direktyvose, sprendimuose ir reglamentuose pateikiamų standartų keliamus reikalavimus.

LV-Atbilstības deklarācija

Mēs apliecinām, ka mūsu produkti atbilst attiecīgajām Eiropas direktīvām, lēmumiem un noteikumiem, kā arī prasībām, kas norādītas pieminētajos standartos.

PL-Deklaracja zgodności

Oświadczamy, że nasze produkty spełniają wymagania odpowiednich dyrektyw, decyzji i regulacji Unii Europejskiej oraz wymagania określone w wymienionych standardach.



GB: The symbol on the product or on its packaging indicates that this product may not be treated as household waste. Instead it shall be handed over the applicable collection point for recycling of electrical and electronic equipment. By ensuring this product is disposed of correctly, you will help prevent potential negative consequences for the environment and human health, which could otherwise be caused by inappropriate waste handling of this product. For more detailed information about recycling this product, please contact your local city offices, your household waste disposal service or the shop where you purchased the product.

DE: Dieses Symbol auf dem Produkt oder der Verpackung besagt, dass das Produkt nicht als Hausmüll behandelt werden darf. Stattdessen sollte es einem Sammelpunkt für das Recycling von elektrischen und elektronischen Geräten übergeben werden. Indem Sie dafür sorgen, dass dieses Produkt korrekt verwertet wird, helfen Sie dabei, mögliche negative Folgen für die Umwelt und die menschliche Gesundheit zu verhindern, die ansonsten durch die ungeeignete Beseitigung dieses Produkts entstehen könnten. Weitere Informationen über die Verwertung dieses Produkts erhalten Sie, wenn Sie sich mit Ihrer örtlichen Behörde, der Hausmüllabfuhr oder dem Geschäft in Verbindung setzen, bei dem Sie dieses Produkt erworben haben.

FR: Ce symbole sur le produit ou sur l'emballage indique que ce produit ne doit pas

être traité comme des déchets ménagers. Il doit plutôt être remis au point de ramassage concerné, se chargeant du recyclage du matériel électrique et électronique. En vous conformant à une procédure d'enlèvement correcte du produit, vous aiderez à prévenir tout effet nuisible à l'environnement et à la santé, qu'une manipulation inappropriée pourrait autrement provoquer. Pour plus de détails concernant le recyclage de ce produit, veuillez contacter votre autorité locale, un centre de recyclage des déchets domestiques ou la boutique où vous avez acheté le produit.

ES: Este símbolo en el producto o su embalaje indica que este producto no debe tratarse como residuo doméstico. Por el contrario, debe llevarse al punto de recogida responsable del reciclaje de equipos eléctricos y electrónicos. Al asegurarse de que este producto se elimine correctamente, ayudará a prevenir las posibles consecuencias negativas para el medio ambiente y la salud de los seres humanos que, de lo contrario, podrían producirse debido a la manipulación incorrecta de los residuos de este producto. Para obtener información más detallada sobre el reciclaje de este producto, póngase en contacto con la oficina municipal local, con el servicio de eliminación de residuos domésticos o con el comercio en el que haya adquirido el producto.

PT: Este símbolo no produto ou embalagem significa que o produto não pode ser tratado como resíduo doméstico. Pelo contrário, deve ser entregue num ponto de recolha aplicável para reciclagem de equipamento elétrico e eletrónico. Ao garantir que este produto é eliminado de forma correta estará a ajudar a evitar eventuais consequências negativas para o meio ambiente e a saúde humana, que poderão ser provocadas pela incorreta gestão

de resíduos deste produto. Para informações mais detalhadas sobre a reciclagem deste produto, contacte as suas autoridades locais, centro de reciclagem ou a loja onde comprou o produto.

NL: Het symbool op het product of de verpakking geeft aan dat dit product niet mag worden behandeld als huishoudelijk afval. In plaats daarvan dient het te worden ingeleverd bij het van toepassing zijnde inzamelpunt voor de recycling van elektrische en elektronische apparatuur. Door dit product correct te verwijderen voorkomt u mogelijke negatieve gevolgen voor het milieu en de menselijke gezondheid, die anders zouden kunnen worden veroorzaakt door een onjuiste afvalverwerking van dit product. Meer gedetailleerde informatie over de recycling van dit product kunt u opvragen bij uw gemeente, de afvalverwijderingsdienst of de winkel, waar u het product hebt gekocht.

IT: Il simbolo sul prodotto o sulla confezione indica che questo prodotto potrebbe non essere trattato come rifiuti domestici. Al contrario saranno trasmessi al punto di raccolta adeguato per il riciclo delle componenti elettriche ed elettroniche. Assicurando il corretto smaltimento del prodotto, si eviteranno potenziali conseguenze negative per l'ambiente e la salute dell'uomo, che potrebbero verificarsi in caso di smaltimento non corretto del prodotto. Per maggiori informazioni sul riciclaggio del prodotto, contattare l'ufficio locale, il servizio di smaltimento o il negozio in cui il prodotto è stato acquistato.

GR: Το σύμβολο αυτό που βρίσκεται στο προϊόν ή στη συσκευασία του σημαίνει πως το προϊόν δεν θα πρέπει να αντιμετωπίζεται ως οικιακό απόρριμμα. Αντίθετα, θα πρέπει να

παραδίδεται στο αρμόδιο σημείο συλλογής για ανακύκλωση ηλεκτρικού και ηλεκτρονικού εξοπλισμού. Διασφαλίζοντας τη σωστή απόρριψη του προϊόντος αυτού, συντελείτε στην πρόληψη αρνητικών συνεπειών για το περιβάλλον και την ατομική υγεία, οι οποίες θα μπορούσαν, κατά τα άλλα να προκληθούν λόγω ακατάλληλου χειρισμού απόρριψης του προϊόντος αυτού. Για πιο λεπτομερείς πληροφορίες σχετικά με την ανακύκλωση αυτού του προϊόντος, επικοινωνήστε με την τοπική δημοτική υπηρεσία, την υπηρεσία απόρριψης οικιακών αποβλήτων, ή το κατάστημα από όπου προμηθευτήκατε το προϊόν.

BG: Символът върху продукта или неговата опаковка означава, че той не трябва да бъде третиран като битов отпадък. Вместо това, трябва да бъде занесен в някой от центровете за рециклиране на електронна техника. Чрез правилното извеждане от експлоатация на този продукт, Вие ще помогнете за предотвратяване на възможните негативни последствия за околната среда и човешкото здраве, които биха възникнали при неправилното му изхвърляне. За по-подробна информация относно рециклирането на този продукт се свържете с местните органи на управление, център за рециклиране или магазина, откъдето сте го закупили.

CZ: Symbol na výrobku nebo na doprovodných dokumentech k výrobku znamená, že s tímto přístrojem nelze zacházet jako s domovním odpadem. Namísto toho je nutné přístroj předat do nejbližšího sběrného střediska k recyklaci elektrického a elektronického vybavení. Zajištěním řádné ekologické likvidace přístroje pomůžete zamezit možnému škodlivému dopadu na životní prostředí a lidské zdraví,

kerý by jinak mohl vzniknout při nesprávné likvidaci tohoto výrobku. Pro bližší informace ohledně recyklace tohoto výrobku kontaktujte prosím místní úřady, službu likvidace domovních odpadů nebo prodejnu, kde jste produkt koupili.

SK: Tento symbol nachádzajúci sa na výrobku alebo balení označuje, že výrobok nesmie byť braný ako domový odpad. Namiesto toho by ste ho mali dať na vhodné zberné miesto na recykláciu elektrického a elektronického zariadenia. Zaistením správnej likvidácie tohto výrobku pomôžete zabrániť možným negatívnym následkom na životné prostredie a zdravie ľudí, ku ktorým by mohlo dôjsť pri nesprávnej manipulácii s týmto výrobkom. Podrobnejšie informácie o recyklácii tohto výrobku vám poskytne miestny orgán, recyklačné stredisko alebo obchod, v ktorom ste zakúpili výrobok.

EE: See tootel või selle pakendil olev sümbol näitab, et toodet ei tohi käsitseda tavalise olmeprügina. Selle asemel tuleb see anda ümbertöötlemiseks üle asjakohasesse elektri-ja elektroonikaseadmete kogumispunkti. Tagades toote korraliku utiliseerimise, aitate vältida negatiivseid mõjusid keskkonnale ja inimeste tervisele, mida tootejäätmete vale käitlemine muidu kaasa võiks tuua. Selle toote utiliseerimise kohta täpsema teabe saamiseks võtke palun ühendust oma kohaliku omavalitsuse, prügiettevõtte või kauplusega, kust te toote ostsite.

SV: Denna symbol på produkten eller förpackningen innebär att produkten inte bör behandlas som hushållsavfall. I stället skall den överlämnas till lämplig insamlingsplats för återvinning av elektrisk och elektronisk utrustning. Genom att säkerställa att denna produkt

kasseras korrekt, hjälper du till att förhindra potentiella negativa konsekvenser för miljön och människors hälsa, som annars kunde orsakas av olämplig avfallshantering av denna produkt. För mer detaljerad information om återvinning av denna produkt, kontakta dina lokala myndigheter, återvinningscenter eller butiken där du har köpt produkten.

FI: Tämä symboli tuoteessa tai sen pakauksessa merkitsee, että tätä tuotetta ei saa hävittää kotalousjätteen mukana. Laite on sen sijaan toimitettava elektronisille ja sähkölaitteille soveltuvaan keräyspisteeseen kierrätettäväksi. Varmistamalla tämän tuotteen asianmukaisen hävitystavan autat suojelemaan ympäristöä ja ihmisten terveyttä mahdollisilta haittavaikutuksilta joita saattaisi ilmetä tämän tuotteen asiattomasta hävittämisestä. Lisätietoja tämän tuotteen kierrättämisestä saat ottamalla yhteyttä paikallisiin viranomaisiin, kierrätyskeskukseen tai myymälään, josta ostit tuotteen.

HR: Simbol na proizvodu ili ambalaži označava da proizvod ne smijete baciti zajedno s kućnim otpadom. Umjesto toga, odnesite ga na odgovarajuće sabirno mjesto za recikliranje električne i elektroničke opreme. Osiguravanjem ispravnog odlaganja ovog proizvoda, spriječit ćete potencijalne negativne učinke na okoliš i ljudsko zdravlje koji će izaći na vidjelo nakon neprikladnog odlaganja ovog proizvoda. Za više informacija o recikliranju ovog proizvoda obratite se lokalnoj službi, reciklažnom centru ili trgovini u kojoj ste kupili ovaj proizvod.

SR: Simbol na proizvodu ili na njegovom pakovanju naznačava da ovaj proizvod možda neće biti tretiran kao otpad iz domaćinstva. Umesto toga će se predati primenljivoj tački

za preuzimanje zaradi recikliranja električne i elektronske opreme. Starajući se da ovaj proizvod bude pravilno uklonjen, pomoć ćete da se spreče potencijalne negativne posledice za okruženje i ljudsko zdravlje, što može da u suprotnom izazove neodgovarajuće upravljanje otpadom ovog proizvoda. Za detaljnije informacije o recikliranju ovog proizvoda, molimo vas da kontaktirate vašu lokalnu gradsku kancelariju, uslugu otklanjanja vašeg otpada iz domaćinstva ili prodavnicu gde ste kupili proizvod.

DA: Dette symbol på produktet eller emballagen betyder, at produktet ikke må behandles som husholdningsaffald. Det skal i stedet indleveres til et indsamlingssted for genbrug af elektrisk og elektronisk udstyr. Ved at sikre, at dette produkt bliver bortskaffet korrekt, hjælper du med til at forebygge eventuelle negative konsekvenser for miljøet og menneskers helbred, som ellers kunne forårsages af forkert bortskaffelse af dette produkt. Hvis du ønsker mere detaljerede oplysninger om genbrug af dette produkt, bedes du kontakte din lokale myndighed, genbrugsplads, eller den butik, hvor du købte produktet.

NO: Dette symbolet på produktet eller pakken innebærer at produktet ikke skal behandles som husholdningsavfall. I stedet skal det leveres til en gjenvinningstasjon for elektrisk og elektronisk utstyr. Ved å sørge for korrekt avhending av apparatet, vil du bidra til å forhindre potensielle negative konsekvenser for miljøet og menneskers helse, som ellers kunne ha inntruffet grunnet feilaktig avfallshåndtering av produktet. For mer detaljert informasjon om resirkulering av dette produktet, bes du kontakte de lokale myndigheter, en gjenvinningsstasjon, eller butikken der du kjøpte produktet.

UK: Цей символ, нанесений на виріб або його упаковку, означає, що виріб не можна викидати разом із побутовим сміттям. Натомість його слід передати на відповідний пункт збору електричного та електронного обладнання, що підлягає повторній переробці. Подбавши про належну ліквідацію виробу, ви допоможете попередити можливі негативні наслідки для довкілля та здоров'я людей, які могли б виникнути в разі неправильного поводження з цим виробом. Для одержання більш докладної інформації про повторну переробку цього виробу звертайтеся у місцеві органи влади, центр повторної переробки чи в магазин, у якому було придбано виріб.

MK: Simbolot na proizvodot ili na negovoto pakuvanje покажува дека овој производ не смее да се третира како отпад од домаќинствата. Наместо тоа, ќе биде предаден на соодветната станица за отпад за рециклирање на електрична и електронска опрема. Со правилно фрлање на овој производ, ќе помогнете да се спречат потенцијалните негативни последици за животната средина и здравјето на луѓето, кои инаку би можеле да настанат од неправилно ракување со отпадот на овој производ. За подетални информации околу рециклирањето на овој производ, контактирајте ја вашата локална градска канцеларија, сервисот за фрлање на отпад од домаќинствата или продавницата во која сте го купиле производот.

RO: Acest simbol aplicat pe produs sau ambalaj indică faptul că produsul nu ar trebui considerat deșeu casnic. În schimb, acesta trebuie

predat centrelor de colectare adecvate de reciclare a echipamentelor electrice și electronice. Asigurând eliminarea corectă a acestui produs, ajutați la prevenirea posibilelor consecințe negative asupra mediului și sănătății umane, care pot fi cauzate tratarea inadecvată a deșeurilor rezultate din acest produs. Pentru informații detaliate, cu privire la reciclarea acestui produs, vă rugăm să contactați autoritățile locale, centrele de reciclare sau magazinul.

HU: Ez a jelölés a terméken vagy a csomagolásán azt jelenti, hogy a készüléket a háztartási hulladéktól külön kell kezelni. Az elhasznált készüléket az elektromos és elektronikai berendezések begyűjtőhelyére kell szállítani. Azzal, hogy gondoskodik a termék megfelelő hulladék elhelyezéséről, segít megelőzni a környezetre és az emberi egészségre gyakorolt lehetséges negatív következményeket, amelyek egyébként a termék helytelen hulladékkezelése esetén előfordulhatnának. A termék újrahasznosításával kapcsolatos bővebb információért, kérjük, vegye fel a kapcsolatot a helyi önkormányzattal, hulladékkezelő szolgáltatókkal, vagy az üzlettel, ahol a terméket megvásárolta.

SL: Simbol na izdelku ali embalaži označuje, da s tem izdelkom ni dovoljeno ravnati kot z običajnimi gospodinjскими odpadki. Treba ga je oddati na ustrezno zbirno reciklirno mesto za električno in elektronsko opremo. S pravilnim odlaganjem tega izdelka boste pomagali pri preprečevanju potencialnih negativnih vplivov na okolje in zdravje ljudi, ki ga sicer lahko povzročijo neprimerno odlaganje tega izdelka. Za podrobnejše informacije o recikliranju tega izdelka se obrnite na lokalne oblasti, pristojne za odstranjevanje odpadkov ali trgovino, v kateri ste kupili izdelek.

AL: Simboli mbi produkt ose mbi paketimin e tij tregon se ky produkt nuk mund të trajtohet si mbeturinë shtëpiake. Në vend të kësaj ai do të dorëzohet pranë pikës përkatëse të grumbullimit për riciklimin e pajisjeve elektrike dhe elektronike. Duke u siguruar që ky produkt të hidhet siç duhet, ju do të ndihmojë në parandalimin e pasojave negative të mundshme për mjedisin dhe shëndetin e njeriut, e cila mund të ndryshe të shkaktohen nga trajtimi i papërshtatshëm i mbetjeve të këtij produkti. Për informacion më të detajuar mbi riciklimin e këtij produkti, ju lutemi kontaktoni zyrën tuaj lokale të qytetit, shërbimin e hedhjes së mbeturinave shtëpiake ose dyqanin ku keni blerë produktin.

LT: Šis simbolis ant gaminio ar pakuotės reiškia, kad gaminio negalima išmesti su buitine mis atliekomis. Jį reikia nugabenti į atitinkamą elektrinių ir elektroninių prietaisų surinkimo punktą perdirbimui. Pasirūpindami tuo, kad gaminy s būtų tinkamai utilizuotas, padėsite apsisaugoti nuo neigiamų pasekmių aplinkai ir žmonių sveikatai, kurias priešingu atveju sukeltų netinkamas šio gaminio utilizavimas. Norėdami gauti išsamesnę informaciją apie šio gaminio perdirbimą, kreipkitės į miesto valdžios instituciją, vietinę buitinių atliekų tvarkymo tarnybą ar parduotuvę, kurioje įsigijote gaminį.

LV: Šis simbols uz izstrādājuma un iepakojuma norāda, ka izstrādājumu nevar izmest sadzīves atkritumos. Tā vietā to var nodot piemērotā elektrisko un elektronisko iekārtu pārstrādājamo atkritumu savākšanas vietā. Nodrošinot, ka šis izstrādājums tiek izmests pareizā veidā, varat palīdzēt novērst potenciāli negatīvo ietekmi uz apkārtni vidi un cilvēku veselību, ko pretējā gadījumā var radīt nepareiza šī izstrādājuma atkritumu apsaimniekošana.

Lai saņemtu papildinformāciju par izstrādājuma pārstrādi, sazinieties ar vietējo pārvaldi, pārstrādes centru vai tirdzniecības vietu, kurā iegādājāties izstrādājumu.

PL: Ten symbol umieszczony na produkcie lub opakowaniu oznacza, że produktu nie wolno usuwać razem ze zwykłymi odpadkami z gospodarstw domowych. Zamiast tego należy go przekazać odpowiedniemu punktowi zbiórki przekazującemu

urządzenia elektryczne i elektroniczne do recyklingu. Pilnując odpowiedniego usunięcia produktu, pomagasz zapobiegać ewentualnym negatywnym konsekwencjom dla środowiska i zdrowia ludzkiego, które mogłyby

zostać spowodowane niewłaściwym usunięciem zużytego produktu. Szczegółowe informacje dotyczące recyklingu opisywanego produktu można uzyskać od władz lokalnych, służby zbiórki odpadów z gospodarstw domowych lub u sprzedawcy urządzenia.

ÍNDICE:

Instrucciones de seguridad
Descripción del electrodoméstico
Superficie de cocción y panel de control de los fogones
Funcionamiento del electrodoméstico
Apagado del electrodoméstico
Apagado de las zonas de cocción
Pausa inteligente
Indicador de calor residual.
Función de apagado de seguridad
Bloqueo para niños
Función de temporizador
Señal acústica
Función de aceleración
Encendido de las zonas puente
Función de cocción especial
Consejos y recomendaciones
Instalación del electrodoméstico
Seguridad de la instalación
Montaje de la placa en una encimera
Realización de una conexión eléctrica
Diagrama de conexiones eléctricas

ADVERTENCIAS DE SEGURIDAD

LEA ESTAS INSTRUCCIONES ATENTAMENTE Y EN SU TOTALIDAD ANTES DE USAR EL ELECTRODOMÉSTICO. GUÁRDELAS EN UN LUGAR ADECUADO PARA CONSULTARLAS EN CASO NECESARIO.

ESTE MANUAL SE HA PREPARADO PARA MÁS DE UN MODELO. ES POSIBLE QUE SU ELECTRODOMÉSTICO NO TENGA ALGUNAS DE LAS FUNCIONES EXPLICADAS EN ESTE MANUAL. PRESTE ATENCIÓN A LAS EXPRESIONES QUE CONTIENEN IMÁGENES MIENTRAS LEE EL MANUAL DE INSTRUCCIONES.

Advertencias de seguridad generales

- Este electrodoméstico puede ser utilizado por niños a partir de 8 años y personas con capacidades físicas, sensoriales o mentales reducidas, o con falta de experiencia y conocimientos, si cuentan con supervisión o han recibido instrucciones sobre el uso del electrodoméstico de forma segura y entienden el riesgo

que conlleva. Los niños no deben jugar con el electrodoméstico. La limpieza y el mantenimiento por parte del usuario no deben ser llevados a cabo por niños sin supervisión.

- **ADVERTENCIA:** El electrodoméstico y sus piezas accesibles se calientan al usarlos. Debe prestar atención para evitar tocar los elementos que se calientan. Se debe mantener alejados a los niños menores de 8 años a menos que estén supervisados continuamente.
- **ADVERTENCIA:** La cocción no supervisada en una placa con grasa o aceite puede ser peligrosa y puede provocar un incendio. NUNCA debe utilizar agua para apagar un fuego. Desconecte el

- electrodoméstico y, a continuación, cubra la llama, por ejemplo, con una tapadera o una manta ignífuga.
- **ADVERTENCIA:** Peligro de incendio: no coloque objetos encima de las superficies de cocción.
 - **ADVERTENCIA:** Si la superficie está agrietada, desconecte el dispositivo para evitar una posible descarga eléctrica.
 - En lo que respecta a las placas de inducción, no se deben colocar objetos metálicos, como cuchillos, tenedores, cucharas y tapas, encima de la placa, ya que se pueden calentar.
 - Después de usar la placa de inducción, apague el elemento de la placa con el control y no confíe en el detector de sartenes.
 - En el caso de las placas que incluyen una tapa, debe limpiar los derrames de la tapa antes de abrirla. Además, debe dejar que la superficie de la placa se enfríe antes de cerrar la tapa.
 - El electrodoméstico no debe ser utilizado con un temporizador externo o un sistema de mando a distancia independiente.
 - No utilice productos de limpieza abrasivos ni rascadores metálicos afilados para limpiar el cristal de la puerta del horno u otras superficies, ya que pueden rayar o dañar la superficie.
 - No utilice limpiadores a vapor para limpiar el electrodoméstico.
 - El electrodoméstico se ha fabricado de conformidad con todos los estándares y normas locales e in-

ternacionales aplicables.

- Los trabajos de mantenimiento y reparación deben ser llevados a cabo exclusivamente por técnicos autorizados. Los trabajos de instalación y reparación llevados a cabo por técnicos no autorizados pueden ponerle en peligro. Es peligroso realizar cualquier alteración o modificación de las especificaciones del electrodoméstico.
- Antes de instalar el producto, asegúrese de que las condiciones de distribución locales (tipo de gas y presión de gas, o tensión y frecuencia de la electricidad) y los requisitos del electrodoméstico sean compatibles. Los requisitos de este electrodoméstico se indican en la etiqueta.
- **PRECAUCIÓN:** Este electrodoméstico se ha diseñado exclusivamente para cocinar alimentos y se le debe dar exclusivamente un uso doméstico e interior. No se debe utilizar con ningún otro fin ni con ninguna otra aplicación como, por ejemplo, un uso no doméstico, en un entorno comercial o para calentar una habitación.
- Se han tomado todas las medidas de seguridad posibles para garantizar su seguridad. Como el cristal se puede romper, debe tener cuidado al limpiar el producto para evitar rayarlo. Evite golpear el cristal con accesorios.
- Asegúrese de que el cable eléctrico no se quede atrapado durante la instalación. Si el cable eléctrico resulta dañado, deberá ser cam-

biado por el fabricante, su agente del servicio técnico u otras personas con cualificaciones similares para evitar peligros.

Advertencias relativas a la instalación

- No utilice el electrodoméstico antes de instalarlo completamente.
- El electrodoméstico debe ser instalado por un técnico autorizado, que debe ponerlo en marcha. El fabricante no asume ningún tipo de responsabilidad por los daños que se puedan derivar de una colocación y una instalación incorrectas por parte de personas no autorizadas.
- Al desembalar el electrodoméstico, asegúrese de que no haya sufrido daños durante el transporte. Si observara cualquier defecto, no use el electrodoméstico y póngase en contacto de inmediato con un agente del servicio técnico autorizado. Como los materiales utilizados en el embalaje (nylon, grapas, poliestireno, etc.) pueden provocar daños en los niños, dichos materiales se deben recoger y eliminar de inmediato.
- Proteja el electrodoméstico de los efectos atmosféricos. No debe exponerlo a dichos efectos, como el sol, la lluvia, la nieve, etc.
- Los materiales circundantes del electrodoméstico (armario) deben poder resistir una temperatura mínima de 100 °C. La temperatura de la superficie inferior de la placa puede aumentar cuando la placa está en marcha.

Por lo tanto, se debe instalar una tabla debajo del producto.

- Durante el uso
- No coloque materiales inflamables o combustibles sobre el electrodoméstico o cerca del mismo mientras esté funcionando.
- No deje la placa sin supervisión mientras esté cocinando con aceites sólidos o líquidos, ya que podrían arder debido a un calentamiento extremo. Nunca debe echar agua a las llamas provocadas por aceites. Cubra la olla o la sartén con su tapa para ahogar la llama que se haya producido en ese caso y apague la placa.
- Siempre debe colocar las sartenes en el centro de la zona de cocción y girar los mangos hasta una posición segura, de forma que no se puedan golpear ni agarrar.
- Si no tiene previsto utilizar el electrodoméstico durante mucho tiempo, retire el enchufe de la toma eléctrica. Mantenga desconectado el control principal. Además, cuando no vaya a utilizar el electrodoméstico, cierre la llave del gas.
- Asegúrese de que los botones de control del electrodoméstico siempre estén en la posición "0" (parada) cuando no se esté utilizando.

Durante la limpieza y el mantenimiento

- Siempre debe apagar el electrodoméstico antes de realizar operaciones de limpieza o man-

tenimiento. Puede hacerlo desenchufando el electrodoméstico o apagando los interruptores principales.

- No extraiga los botones de control para limpiar el panel de control.

- **PARA MANTENER LA EFICIENCIA Y LA SEGURIDAD DEL ELECTRODOMÉSTICO, LE RECOMENDAMOS QUE UTILICE SIEMPRE PIEZAS DE RECAMBIO ORIGINALES Y QUE ACUDA EXCLUSIVAMENTE A NUESTROS AGENTES DE SERVICIO TÉCNICO AUTORIZADOS EN CASO NECESARIO.**

Panel de control para 4 fogones:

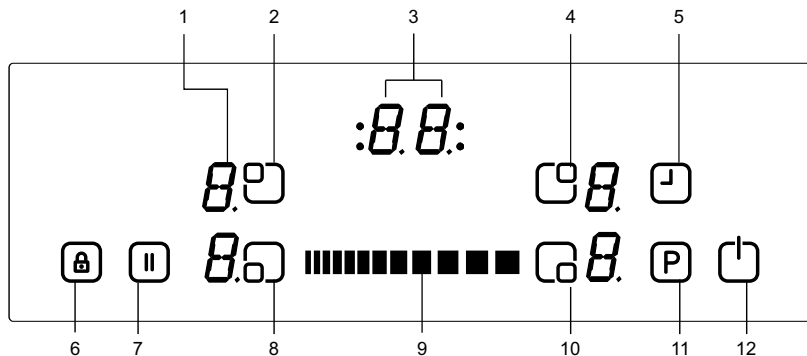

- | | |
|--|--|
| 1 - Indicador de fogón | 8 - Selección del fogón inferior izquierdo |
| 2 - Selección del fogón superior izquierdo | 9 - Botones deslizantes |
| 3 - Indicador del temporizador | 10 - Selección del fogón inferior derecho |
| 4 - Selección del fogón superior derecho | 11 - Aceleración |
| 5 - Temporizador | 12 - Encendido/Apagado |
| 6 - Indicador de bloqueo de teclas | |
| 7 - Pausa inteligente | |

FUNCIONAMIENTO DEL ELECTRODOMÉSTICO

Utilice las zonas de cocción de inducción con recipientes adecuados.



Tras activar la alimentación, todos los indicadores se encenderán momentáneamente. A continuación, la placa quedará en modo de espera y estará lista para ponerla en marcha.

La placa se controla con sensores electrónicos que funcionan tocando los sensores correspondientes. Cada activación de sensor va seguida de una señal acústica.

Encendido del electrodoméstico:

Encienda la placa tocando la tecla ON/OFF . Todos los fogones mostrarán un "0" estático y parpadearán los puntos de la parte inferior derecha. (Si no se selecciona ninguna zona de cocción en 20 segundos, la placa se apagará automáticamente).

Apagado del electrodoméstico:

Puede apagar la placa en cualquier momento tocando . La tecla ON/OFF  siempre tiene prioridad en la función de apagado.

Encendido de las zonas de cocción:

Toque la tecla de selección  del fogón en el que desee cocinar. En el indicador del fogón seleccionado se verá un punto estático y se apagarán todos los puntos parpadeantes del resto de indicadores.

En el fogón seleccionado puede ajustar el nivel de calor tocando los botones deslizantes . El elemento estará listo para cocinar. Para que la ebullición resulte más rápida, seleccione el nivel de cocción deseado y luego toque la tecla P para activar la función de aceleración.

Apagado de las zonas de cocción:

Seleccione el elemento que desee apagar pulsando la tecla de selección del fogón correspondiente. Mediante los botones deslizantes , reduzca la temperatura a "0". (También usando al mismo tiempo la parte derecha e izquierda del botón deslizante la temperatura vuelve a "0".)

Si la zona de cocción está caliente, aparecerá "H" en vez de "0".

Apagado de todas las zonas de cocción:

Para apagar todas las zonas de cocción al mismo tiempo, toque la tecla .

En el modo de espera, aparece una "H" en todas las zonas de cocción que están calientes.

Indicador de calor residual:

El indicador de calor residual indica que la vitrocerámica presenta una temperatura peligrosa si se toca en la circunferencia de una zona de cocción.

Después de apagar la zona de cocción, el indicador respectivo muestra una "H" hasta que la temperatura de la zona de cocción asignada alcance un nivel no peligroso.

Función de apagado de seguridad:

Cada zona de cocción se apagará una vez transcurrido un tiempo de funcionamiento máximo definido si no se modifica el ajuste de calor. Cada vez que se modifica la zona de cocción, el tiempo de funcionamiento máximo vuelve al valor inicial del límite de tiempo de funcionamiento. El tiempo de funcionamiento máximo depende del nivel de temperatura seleccionado.

Espere hasta que desaparezca la señal "F" de todas las zonas, encienda la placa tocando  y siga usando el electrodoméstico.

Ajuste del calor	Apagado de seguridad después de
1-2	6 horas
3-4	5 horas
5	4 horas
6-9	1,5 horas

Bloqueo para niños:

La función de bloqueo para niños puede activarse tras encender el control. Para activar el bloqueo para niños, pulse al mismo tiempo las partes derecha e izquierda de la tecla deslizante y, a continuación, vuelva a pulsar la parte derecha de la tecla deslizante. El símbolo "L", que significa BLOQUEADO, aparecerá en los indicadores de todos los fogones y el control no se podrá modificar. (Si una zona de cocción está caliente, se visualizarán los símbolos "L" y "H" por turnos).

La placa seguirá bloqueada hasta que se desbloquee, aunque el control se encienda y apague.

Para desactivar el bloqueo para niños, primero debe encender la placa. Pulse al mismo tiempo las partes derecha e izquierda de la tecla deslizante y, a continuación, vuelva a pulsar la parte izquierda de la tecla deslizante. El símbolo "L" desaparecerá en la pantalla y la placa se apagará.

Bloqueo de teclas

La función de bloqueo de teclas sirve para bloquear y poner el electrodoméstico en modo de ahorro durante su funcionamiento. No podrá realizar modificaciones táctiles como, por ejemplo, el aumento del nivel de calor y otros ajustes. Solo se puede apagar el electrodoméstico.

La función de bloqueo se activará si pulsa el botón de bloqueo de teclas  durante al menos 2 segundos. Esta operación se confirma con una señal acústica. Tras pulsar el botón durante más de 2 segundos, el indicador de bloqueo de teclas parpadeará y la placa quedará bloqueada.

Función de temporizador:



La función de temporizador se lleva a cabo en dos versiones:

Temporizador del minuterero (de 1 a 99 min.):

El temporizador del minuterero se puede activar si las zonas de cocción están apagadas. En el temporizador se visualizará "00" con un punto parpadeante.

Utilice los botones deslizantes del temporizador  para aumentar o reducir el tiempo. El intervalo de ajuste se encuentra entre 0 y 99 minutos. Si no se utiliza en 10 segundos, el temporizador del minuterero quedará ajustado y desaparecerá el punto parpadeante. Una vez programado el temporizador, el tiempo transcurre con arreglo al ajuste.

Una vez agotado el tiempo, se escuchará una señal y parpadeará el indicador del temporizador. La señal acústica se detendrá automáticamente una vez transcurridos 30 segundos o pulsando cualquier tecla.

El temporizador del minuterero se puede modificar o desactivar en cualquier momento con ayuda de los botones deslizantes del temporizador   Si se desconecta la placa tocando en cualquier momento, también se desconectará el temporizador del minuterero.

Temporizador de zona de cocción (de 1 a 99 min.):

Cuando se enciende la placa, se puede programar un temporizador independiente para cada zona de cocción.

Seleccione una zona de cocción, luego seleccione el valor de temperatura y, por último, active la tecla de ajuste del temporizador . El temporizador se puede programar como función de apagado de una zona de cocción. Cuatro luces LED se distribuyen alrededor del temporizador. Estas luces indican

cuál es la zona de cocción que tiene activado el temporizador.

Cuando transcurren 10 segundos después de la última operación, el indicador del temporizador cambia al temporizador que se vaya a poner en marcha a continuación (en caso de que se haya programado más de una zona de cocción).

Una vez agotado el tiempo programado, se escuchará una señal y el indicador mostrará "00" estáticamente; la luz LED del temporizador de la zona de cocción asignada parpadeará. La zona de cocción programada se apagará y se visualizará el símbolo "H" si la zona de cocción está caliente.

La señal acústica y el parpadeo de la luz LED del temporizador se detendrán automáticamente una vez transcurridos 30 segundos o pulsando cualquier tecla.

Señal acústica:

Mientras la placa está en marcha, las actividades siguientes se indican mediante una señal acústica:

Activación normal de las teclas con una señal acústica breve.

Uso continuado de las teclas durante más tiempo (10 segundos) con una señal acústica intermitente y más larga.

Función de aceleración:

Seleccione una zona de cocción, programe el nivel de cocción con el "nivel de cocción deseado" y pulse de nuevo la tecla P (aceleración).

La función de aceleración se puede activar si el módulo de inducción acepta la programación de esta zona de cocción. Si la función de aceleración está activa, aparecerá una "P" en el indicador correspondiente.

La activación de la aceleración puede superar la potencia máxima y se activará el control de potencia integrado.

La reducción de potencia necesaria se visualiza con el parpadeo del indicador de la zona de cocción correspondiente. El parpadeo se mantiene durante 3 segundos y permite otras adaptaciones de los ajustes antes de reducir la potencia.

Función de cocción especial

Toque la tecla de selección del fogón consecutivamente para hervir, freír, mantener caliente o fundir chocolate. La función de cocción especial solo está disponible en el lado derecho del fogón. No se puede hervir y freír a la vez, pero tras oír una señal acústica del fogón, se pueden activar ambas funciones simultáneamente.

Función de hervir**

Esta función permite hervir agua y mantenerla cerca del punto de ebullición. Para activar la función de hervir, toque dos veces la tecla de selección de fogón. Cuando la función de hervir está activa, el indicador correspondiente muestra el símbolo "b". Tras hervir el agua, la placa emite una señal acústica. Esta señal indica que se ha alcanzado el punto de ebullición.

El indicador del fogón trasero derecho muestra la función de ebullición.

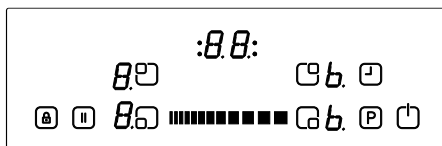

Función de freír

Esta función permite freír el aceite a una temperatura aproximada de 160 °C. Para activar la función de freír, toque la tecla de selección de fogón tres veces. Cuando la función de freír está activa, el indicador correspondiente muestra el símbolo "F". El fogón emite una señal acústica después de un tiempo. Esta señal indica que el aceite está listo para freír.

El indicador del fogón derecho delante indica la función de freír.



Función de mantener caliente**

Esta función permite que el plato se mantenga automáticamente a una temperatura de unos 50 °C. Para activar la función de mantenimiento del calor, toque cuatro veces la tecla de selección de fogón. Cuando la función de mantenimiento de calor está activa, el indicador correspondiente muestra el símbolo "u".

El indicador del fogón trasero derecho muestra la función de mantenimiento del calor.

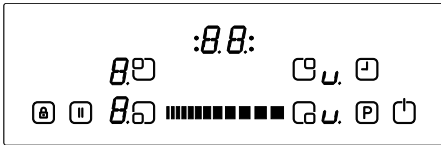

Función de chocolate fundido

Esta función permite mantener automáticamente la temperatura del chocolate fundido o alimentos similares a unos 40 °C. Para activar la función de chocolate fundido, toque cinco veces la tecla de selección de fogón. Cuando la función de chocolate fundido está activa, el indicador correspondiente muestra el símbolo “c”.

El fogón delantero derecho muestra la función de chocolate fundido.

**Estas funciones y el tiempo varían en función de la cantidad de alimentos y la calidad del recipiente. Una cantidad de 1,5 litros de agua y 0,5 litros de aceite proporciona los mejores resultados de cocción con esta función.

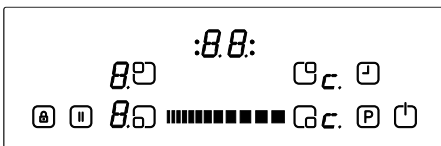

Pausa inteligente

La pausa inteligente, cuando está activada, reduce la potencia de todos los quemadores encendidos.

Si, a continuación, desactiva la pausa inteligente, los fogones volverán automáticamente al nivel anterior.

Si la pausa inteligente no se desactiva, la placa de cocción se apagará una

vez transcurridos 30 minutos.

Toque () para activar la pausa inteligente. La potencia de los fogones activados se reducirá al nivel 1 y aparecerá “II” en todos los indicadores.

Toque () de nuevo para desactivar la pausa inteligente. El símbolo “II” desaparecerá y los fogones empezarán a funcionar con el nivel programado anteriormente.

CONSEJOS Y RECOMENDACIONES

Recipientes de cocción

Utilice recipientes de cocción con la base gruesa y lisa, que tengan el mismo diámetro que el elemento. Esto servirá para reducir las horas de cocción.

Los recipientes hechos de acero, acero esmaltado, hierro fundido y acero inoxidable (si han sido etiquetados correctamente por el fabricante) le proporcionarán los mejores resultados.

Los recipientes hechos de acero esmaltado o con bases de aluminio o cobre pueden provocar que queden residuos metálicos en la placa. Si esos residuos se dejan en la placa, resultan difíciles de eliminar. Limpie la placa después de cada uso.

Los recipientes son adecuados para inducción si un imán se adhiere a la base del recipiente.

Los recipientes deben colocarse centrados sobre la zona de cocción. Si no se colocan correctamente, esto se indicará en el visualizador.

Al usar unas determinadas sartenes, es posible que se escuchen diversos ruidos en las sartenes. Esto se debe a su diseño y no afecta al rendimiento ni a la seguridad de la placa.

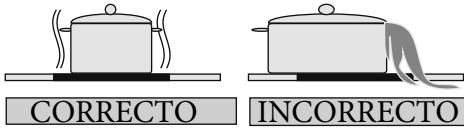
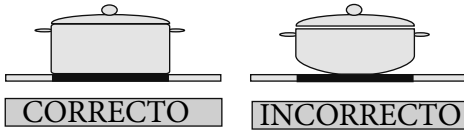

Ajustes	Usar para
0	Elemento apagado
1-3	Advertencia delicado
4-5	Advertencia cocción a fuego lento
6-7	Recalentar y cocción rápida
8	Hervir, saltear y quemar
9	Máximo calor
P	Función de aceleración

Ahorro de energía

Las zonas de cocción de inducción se adaptan automáticamente al tamaño de la base del recipiente hasta un límite determinado. Sin embargo, la parte magnética de la base del recipiente debe tener un diámetro mínimo, con arreglo al tamaño de la zona de cocción.

Coloque siempre el recipiente en la zona de cocción antes de encenderla. Si se enciende antes de colocar un recipiente, la zona de cocción no funcionará y se mostrará el indicador de control.

Utilice una tapa para reducir el tiempo de cocción.

Cuando el líquido empiece a hervir, reduzca el ajuste de temperatura.

Minimice la cantidad de líquido o grasa para reducir los tiempos de cocción.

Seleccione el ajuste de temperatura correcto para las aplicaciones de cocción.

Ejemplos de aplicaciones de cocción

La información indicada en la tabla siguiente se incluye únicamente como orientación.

Consejos de limpieza

No utilice estropajos abrasivos, limpiadores corrosivos, limpiadores en aerosol u objetos afilados para limpiar la superficie de la placa.

Para eliminar alimentos quemados, mójelos con un trapo húmedo y lava-vajillas líquido.

Puede utilizar un rascador para limpiar los alimentos o los restos. Los alimentos adheridos se deben limpiar de inmediato cuando se derraman, antes de que se enfríe la placa.

Si utiliza un rascador, tenga cuidado para no rayar el adhesivo de silicona de los bordes de la placa.

El rascador tiene una cuchilla; por lo tanto, debe mantenerlo fuera del alcance de los niños.

Utilice un limpiador especial para placas de cerámica mientras la placa esté caliente. Enjuague y seque con un trapo limpio o una servilleta de papel.

INSTALACIÓN DEL ELECTRO- DOMÉSTICO

ADVERTENCIA:

La conexión eléctrica de esta placa debe ser llevada a cabo por un electricista cualificado, de conformidad con las instrucciones de esta guía y con la normativa vigente. En caso de que se produzcan daños como resultado de una conexión o una instalación incorrecta, la garantía no será válida. Este electrodoméstico debe contar con una toma a tierra.

W (mm)	780	min. A (mm)	50
D (mm)	520	min. B (mm)	50
H (mm)	56	E/F (mm)	10
C1 (mm)	750	min. F (mm)	10
C2 (mm)	490	G (mm)	20

Seguridad de la instalación

Toda superficie que se encuentre por encima de la placa debe quedar a una distancia mínima de 65 cm por encima.

Los ventiladores del extractor deben instalarse de acuerdo con las instrucciones del fabricante.

La pared que está en contacto con la parte trasera de la placa debe estar hecha de material ignífugo.

·La longitud del cable de alimentación no debe ser superior a 2 metros.

Montaje de la placa en una superficie de trabajo

La placa se puede insertar en cualquier encimera, siempre que sea resistente a un calor máximo de 90 °C.

Cree una abertura con las dimensiones que se indican en la imagen inferior y en la página siguiente.

La placa de inducción se puede instalar en encimeras de 25 a 40 mm de grosor.

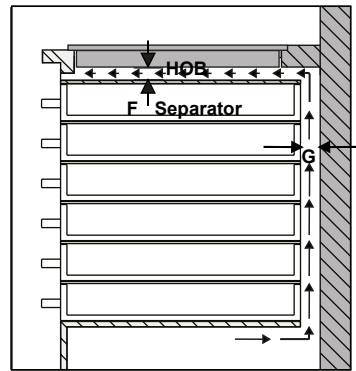
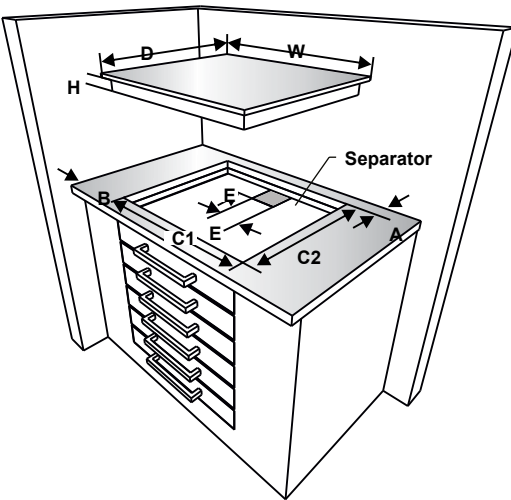
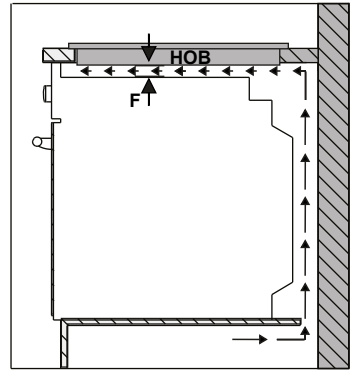
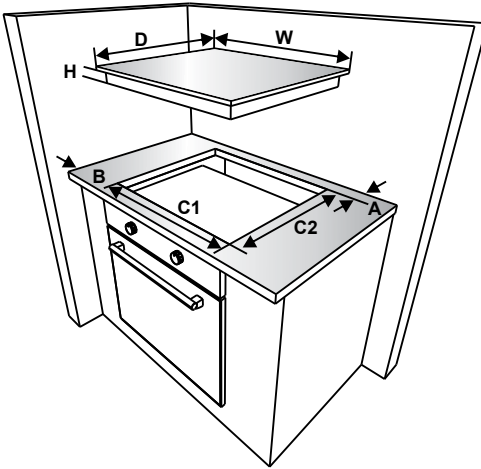

Coloque la cinta adhesiva de sellado de una cara alrededor de todo el borde inferior de vidrio de la superficie de cocción, a lo largo del borde exterior del panel de vitrocerámica. No debe estirarla.

Atornille las 4 abrazaderas de montaje de la encimera en las paredes laterales del producto.

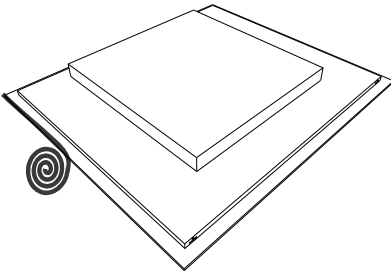
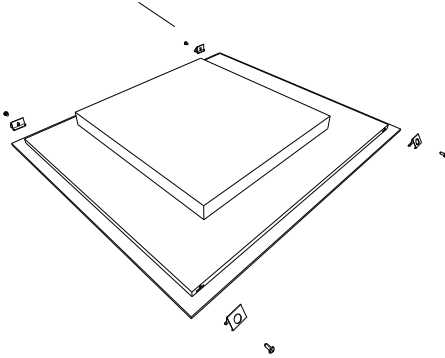

- Abrazadera de montaje de la encimera

Realización de una conexión eléctrica

Antes de realizar una conexión, compruebe lo siguiente:

La tensión de la alimentación debe ser la misma que la indicada en la etiqueta de identificación que se encuentra en la parte trasera de la placa.

El circuito puede soportar la carga del electrodoméstico (consulte la placa de identificación).

La alimentación de red cuenta con una toma a tierra, conforme con las disposiciones de la normativa vigente y que se encuentra en buen estado.

Se puede acceder fácilmente al interruptor de fusibles una vez instalada la placa.

Si no hay un circuito y un interruptor de fusibles exclusivos para la placa, un electricista cualificado deberá instalarlos antes de conectar la placa.

Un cable adecuado y aprobado se debe conectar desde la unidad de consumo (caja de fusibles eléctricos) y debe quedar protegido por su propio fusible de 50 amperios o un microdisyuntor. El electricista debe proporcionar un interruptor con fusibles en todos los polos, que desconecte tanto la línea (bajo tensión) como los conductores neutros, con una separación de contacto mínima de 3,0 mm.

El interruptor con fusibles se debe instalar en la pared de la cocina, por encima de la superficie de trabajo y al lado de la placa, no por encima de ella, de conformidad con la normativa IEE. Conecte el interruptor con fusibles a una caja de conexiones que debe estar instalada en la pared a unos 61 cm (24 pulgadas) por encima del nivel del suelo y detrás de la placa. A

continuación se puede conectar el cable de alimentación de la placa. Conecte un extremo de la caja de conexiones y conecte el otro extremo a la caja de conexiones de alimentación de la placa, que se encuentra en la parte trasera de la placa. Retire la tapa de la caja de conexiones e instale el cable, de conformidad con el diagrama de conexiones.

El cable de alimentación debe mantenerse apartado de las fuentes directas de calor. La temperatura no debe superar en más de 50 °C la temperatura ambiente.

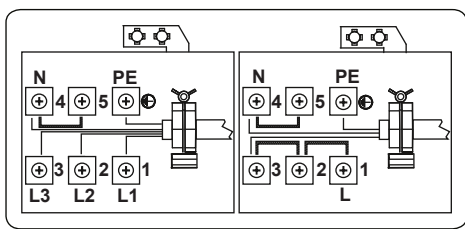



En lo que respecta a la placa de inducción, el cable debe ser de tipo H05VV-F 3x2,5 mm²/60227 IEC 53. •• En la parte inferior del electrodoméstico encontrará el diagrama de conexiones.



CÓDIGOS DE ERROR

Si se produce un error, el código de error se visualizará en el fogón.

E1: El ventilador de refrigeración se ha desactivado; avise a los técnicos autorizados.

E3: Si la tensión de alimentación es distinta a los valores nominales, apague la placa tocando , espere a que el símbolo "H" de todas las zonas, encienda la placa tocando  y

continúe utilizando la placa. Si aparece un error de calibración, avise a los técnicos autorizados.

E4: Si la frecuencia de alimentación es distinta a los valores nominales, apague la placa tocando , espere a que el símbolo "H" de todas las zonas, encienda la placa tocando  y continúe utilizando la placa. Si se vuelve a producir el mismo error, desenchufe y enchufe, encienda la placa tocando  y continúe utilizando la placa. Si se sigue produciendo el mismo error, avise a los técnicos autorizados.

E5: La temperatura interna de la placa es demasiado alta; apague la placa tocando  y deje que se enfríen los fogones.

E6: Error de comunicación entre el control táctil y el fogón; avise a los técnicos autorizados.

E7: El sensor de temperatura de la bobina se ha desactivado; avise a los técnicos autorizados.

E8: El sensor de temperatura de refrigeración se ha desactivado; avise a los técnicos autorizados.

E9: Error de calibración; avise a los técnicos autorizados.

SISUKORD:

Ohutuseeskirjad

Seadme kirjeldus

Küpsetuspind ja keedualade juhtpaneel

Seadme kasutamine

Seadme sisse- ja väljalülitamine

Keedualade sisse- ja väljalülitamine

Nutikas paus

Jääkkuumuse näidik

Ohutusväljalülitamise funktsioon

Lapselukkk

Taimerifunktsioon

Sumisti

Võimendusfunktsioon

Sillatsooni sisselülitamine

Spetsiaalne toiduvalmistusfunktsioon

Nõuanded

Seadme paigaldamine

Paigaldamise ohutus

Pliidi paigutamine tööpinda

Elektriühenduste tegemine

Elektriskeem

OHUTUSHOIATUSED

LUGEGE JUHEND ENNE OMA SEADME KASUTAMIST HOOLIKALT JA TÄIELIKULT LÄBI NING HOIDKE KINDLAS KOHAS HILISEMAKS UUESTI LÄBIVAATAMISEKS ALLES.

SEE JUHEND KÄSITLEB MITUT ERINEVAT MUDELIT. TEIE SEADMEL EI PRUUGI OLLA KÕIKI JUHENDIS KIRJELDATUD FUNKTSIOONE. WHILE YOU ARE READING THE OPERATING MANUAL, PAY A SPECIAL ATTENTION TO THE EXPRESSIONS THAT HAVE IMAGES.

Üldised ohutushoiatused

- Seda seadet võivad kasutada lapsed alates 8. eluaastast ja piiratud füüsiliste, sensorsete või vaimsete võimetega või kogemuste ja teadmisteta isikud, kui neid on juhendatud seadme ohutu kasutamise osas ja nad mõistavad kasutamisega seotud ohte. Lastel ei ole lubatud seadmega mängida. Lapsed ei tohi üksi ilma järelvalveta seadet hooldada ega puhastada.

- HOIATUS! Seade ja selle juurdepääsetavad osad võivad kasutamise käigus kuumaks muutuda. Ärge puutuge vastu kuumutuselemente. Kuni 8-aastased lapsed peavad seadmest eemal olema, välja arvatud juhul, kui neid pidevalt jälgitakse.
- HOIATUS! Rasva või õliga toiduvalmistamisel pliidi järelvalveta jätmine võib lõppeta süttimisega. ÄRGE üritage kustutada tuld veega. Lülitage seade välja ja katke leek näiteks kaane või tulekindla tekiga.
- HOIATUS! Süttimisohu: ärge hoidke esemeid küpsetuspindadel.
- HOIATUS! Kui pind on mõranenud, lülitage seade võimaliku elektrilöögi vältimiseks välja.

seks välja.

- Induktsioonpliitide puhul ei tasu pliidipinnale asetada metallist esemeid, nagu nuge, kahvleid, lusikaid ja kaasi, kuna need võivad muutuda kuumaks.
- Induktsioonpliitide puhul tuleb keeduala selle juhtnupust välja lülitada ja mitte toetuda ainult pannidetektori töötamisele.
- Kui pliidil on kaas, tuleb maha läinud toit kaanelt enne selle avamist eemaldada. Lisaks tuleb lasta pliidipinnal enne kaane sulgemist maha jahtuda.
- Seade ei ole mõeldud välistaimeriga või eraldi kaugjuhtimissüsteemi poolt juhtimiseks.
- Ärge kasutage ahju ukseklaasi ja teiste pindade puhastami-

seks abrasiivseid puhastusvahendeid ega teravaid metallkraabitsaid, kuna need võivad pinda kriimustada, mis võib tuua kaasa klaasi purunemise või kahjustada pinda.

- Ärge kasutage seadme puhastamiseks auruga puhastajaid.
- Teie toode on valmistatud kooskõlas kõikide kehtivate kohalike ja rahvusvaheliste standardite ja regulatsioonidega.
- Hooldust ja remonti võivad teostada ainult volitatud hooldustehnikud. Mittevõlitatud tehnikute teostatud paigaldus- ja remonditööd võivad teid ohtu seada. Seadme tehniliste omaduste muutmine on igal juhul ohtlik.
- Veenduge enne paigaldamist, et kohalikud kommunikatsiooniühendused (gaasi tüüp, gaasi rõhk või pinge ja sagedus) ja seadme andmed on omavahel kooskõlas. Seadme andmed on toodud vastaval andmeplaadil.
- **ETTEVAATUST!** Seade on mõeldud toidu valmistamiseks, on mõeldud ainult koduses majapidamises kasutamiseks ning seda ei tohi kasutada muudel eesmärkidel või rakendustes, näiteks mittekodumajapidamislikuks kasutamiseks.

seks või siis ärilistel eesmärkidel või toa kütmiseks.

- Teie ohutuse huvides rakendage kõiki võimalikke turvameetmeid. Kuna klaas võib puruneda, olge selle puhastamisel ettevaatlik, et vältida kriimustamist. Vältige tarvikutega vastu klaasi löömist.
- Veenduge, et toitejuhe ei jääs paigaldamise ajal kusagile vahele kinni. Kui toitejuhe on kahjustatud, peab selle võimalike ohtude vältimiseks välja vahetama tootja, tema teenindusesindaja või mõni teine sama kvalifikatsiooniga isik.

Paigaldamisega seotud hoiatused

- Ärge kasutage seadet enne kui see on täielikult paigaldatud.
- Seadme peab paigaldama ja kasutusse andma volitatud tehnik. Tootja ei vastuta kahjustuste eest, mis võivad olla põhjustatud valest paigalduskohast ja volitamata isikute poolt teostatud paigaldamisest.
- Seadet lahti pakkides veenduge, et see ei ole transportimise käigus kannatada saanud. Defektide tuvastamisel ärge seadet kasutage ja võtke kohe ühendust kvalifitseeritud teenindusesindajaga. Kuna kasutatavad pakkematerjalid (kile, klambrid, vahtplast jms) võivad lastele ohtlikud olla, tuleb need kokku koguda ja kohe ära visata.
- Kaitske seadet ilmastiku eest. Ärge laske seadmel kokku puutuda päikese, vihma, lume jms-ga.
- Seadet ümbritsevad materja-

lid (kapp) peavad talluma vähemalt 100 °C temperatuuri. Pliidi põhja temperatuur võib töötamise käigus tõusta. Seetõttu tuleb toote alla asetada plaat.

- Kasutamise ajal
- Ärge asetage töötava seadme lähedale süttivaid ega kergsüttivaid materjale.
- Ärge jätke pliiti järelvalveta, kui valmistate rasva või õliga toitu. Need võivad väga kõrge kuumuse tõttu süttida. Ärge valage põlevale õlile vett. Katke pann sellisel puhul leekide summutamiseks kaanega ja lülitage pliit välja.
- Asetage toidunõud alati keeduala keskele ja keerake käepidemed nurga alla, kus need ei jää kogemata ette..
- Kui te ei kavatse seadet pika aja jooksul kasutada, tõmmake pistik seinakontaktist. Hoidke pealüliti välja lülitatud. Kui te seadet ei kasuta, sulgege ka gaasikraan.
- Veenduge, et seadme juhtnupud on alati 0-asendis (stopp), kui seadet ei kasutata.

Puhastamise ja hooldamise ajal

- Enne puhastamist ja hooldamist tuleb seade alati välja lülitada. Selleks võite kas pistiku seinakontaktist välja tõmmata või peakaitse välja lülitada.
- Ärge eemaldage juhtnuppe juhtpaneeli puhastamiseks.

• TEIE SEADME TÕHUSUSE JA OHUTUSE SÄILITAMISEKS

SOOVITAME TEIL ALATI KASU-
TADA ORIGINAALVARUOSI JA
HELISTADA PROBLEEMIDE KOR-
RAL AINULT VOLITATUD HOOL-
DUSESINDAJATELE.

PLIIDI KIRJELDUS

Hea klient

Lugege käesolev juhend enne pliidi kasutamist läbi ja hoidke hilisemaks uuesti läbivaatamiseks kindlas kohas alles.

4 keedualaga pliidipind

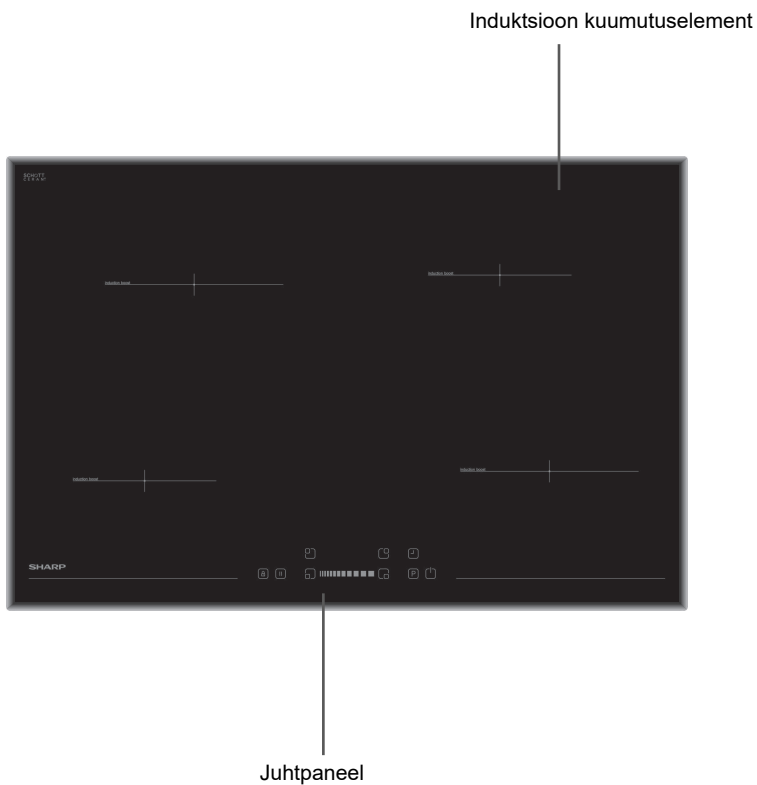

Märkus. Konfiguratsioonist tulenevalt võib teie pliidi välislahendus olla joonisel näidatust erinev.

4 keeduala juhtpaneel

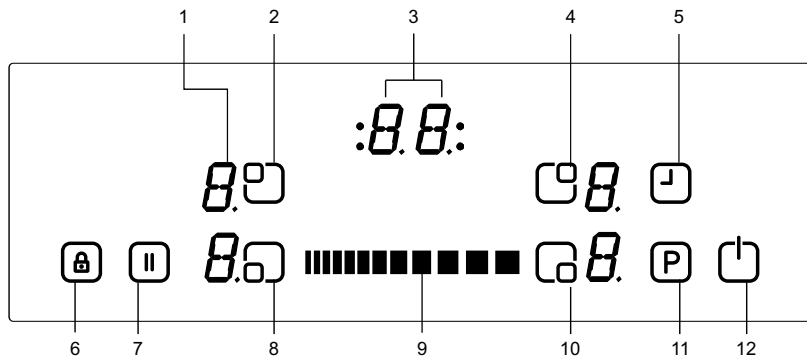

- 1- Keeduala näidik
- 2- Ülemise vasakpoolse keeduala valik
- 3- Taimeri näidik
- 4- Ülemise parempoolse keeduala valik
- 5- Taimer
- 6- Lapseluku näidik
- 7- Nutikas paus

- 8- Alumise vasakpoolse keeduala valik
- 9- Liugnupud
- 10- Alumise parempoolse keeduala valik
- 11- Võimendus
- 12- Sisse/välja

SEADME KASUTAMINE

Kasutage induktsioonkeedualadel neile sobivaid toidunõusid.



Vooluvarustuse sisselülitamisel lülituvad kõik näidikud hetkeks sisse. Kui see hetk on möödunud, lülitub pliit ooterežiimi ja on valmis kasutamiseks.

Pliiti juhitakse elektrooniliste puute-sensoritega. Iga sensori käivitamisega kaasneb helisignaali (sumisti).

Seadme sisselülitamine:

Pliidi sisselülitamiseks puudutage SISSE/VÄLJA nuppu  Kõikide keedualade näidikutele on kuvatud „0“ ja all paremas nurgas asuvad punktid vilguvad. (Kui 20 sekundi jooksul ei valita ühtegi keeduala, lülitub pliit automaatselt välja.)

Masina väljalülitamine:

Pliiti võib igal ajal välja lülitada, vajutades  . SISSE/VÄLJA nupul  on väljalülitamisel alati eesõigus.

Keedualade sisselülitamine:

Vajutage soovitud keeduala valimise nuppu. Valitud keeduala näidikul jääb punkt ühtlaselt põlema ja teiste näidikute vilkuvad punktid kustuvad.

Valitud keeduala kuumustaseme muutmiseks puudutage liugnuppe  Element on nüüd toiduvalmistamiseks valmis. Kiireimate keeduaegade saavutamiseks valige

soovitud kuumustase ja vajutage seejärel võimendusfunktsiooni käivitamiseks nuppu P.

Keedualade väljalülitamine:

Keeduala valimise nuppu vajutades valige element, mida soovite välja lülitada.  liugnuppe kasutades valige temperatuuriks „0“. (Samuti viib temperatuuri nulli parema ja vasaku liugnupu üheaegne kasutamine)."

Kui keeduala on kuum, kuvatakse „0“ asemel „H“.

Kõikide keedualade väljalülitamine:

Kõikide keedualade korraga väljalülitamiseks vajutage nuppu  .

Ooterežiimis kuvatakse kõikide kuuma keedualade puhul sümbol „H“.

Jääkkuumuse näidik:

Jääkkuumuse näidik näitab, et keeduala ümbruses on klaaskeraamika puudutamiseks ohtlik temperatuur.

Pärast keeduala väljalülitamist kuvatakse vastavale näidikule „H“ kuni vastava keeduala temperatuur langeb alla kriitilise taseme.

Ohutusväljalülitamise funktsioon:

Iga keeduala lülitatakse pärast määratud maksimaalset töötamisaega välja, kui selle kuumusseadistust ei ole vahepeal muudetud. Kui keeduala

juures tehakse mingi muudatus, algab töötamise ajalise piiri pöördlugemine uuesti. Töötamise piiraeg sõltub valitud kuumustasemest.

Oodake kuni kõigilt keedualadelt kustub sümbol „F“. Lülitage pliit nuppu  puudutades sisse ja jätkake kasutamist.

Kuumussea- distus	Kaitslüliti raken- dub pärast
1 - 2	6 tundi
3 - 4	5 tundi
5	4 tundi
6 - 9	1,5 tundi

Lapselukk:

Lapselukku saab aktiveerida pärast juhtseadme sisselülitamist. Lapseluku aktiveerimiseks vajutage korraka vasakut ja paremat liugnuppu ning liigutage seejärel uuesti paremat liugnuppu. Kõikide keedualade näidikutele ilmub „L“ (lukus) ja juhtseadet ei ole enam võimalik kasutada. (Kui keeduala on kuum, kuvatakse vaheldumisi sümbolid „L“ ja „H“.)

Pliit jääb lukustatud olekusse kuni lukust vabastamiseni, seda isegi kui juhtseade lülitatakse vahepeal sisse ja välja.

Lapseluku väljalülitamiseks lülitage esmalt pliit sisse. Vajutage korraka vasakut ja paremat liugnuppu ning liigutage seejärel uuesti vasakut liugnuppu. Näidikult kustub „L“ ja pliit lülitub välja.

Lapselukk

Lapseluku eesmärk on blokeerida juhtnupud ja lülitada seade ohutu töötamise režiimi. Puutetundlikud juhtimistoimingud, näiteks temperatuuri suurendamine, ei ole enam võimalikud. Seadet on võimalik ainult välja lülitada.

Lukustusfunktsioon lülitub sisse, kui Lapseluku nuppu  vajutatakse vähemalt 2 sekundit. Toimingu aset leidmist kinnitab sumisti signaal. Kui nuppu on edukalt 2 sekundit all hoitud, hakkab lapseluku näidik vilkuma ja pliit on lukustatud.

Taimerifunktsioon:

Taimerifunktsioon eksisteerib kahes versioonis:

Köögitaimer (1 - 99 min):

Köögitaimerit võib kasutada, kui keedualad on välja lülitatud. Taimeril näidikule kuvatakse „00“ ja punkt vilgub.

Kasutage aja suurendamiseks/ vähendamiseks taimeril liugnuppe . Seadistada on võimalik vahemikus 0 kuni 99 minutit. Kui 10 sekundi vältel ei tehta ühtegi toimingut, on köögitaimer seadistatud ja vilkuv punkt kustub. Kui taimer on seadistatud, hakkab aeg maha lugema.

Kui seadistatud aeg on läbi, kostub helisignaal ja taimeridisplay hakkab vilkuma. Helisignaal lakkab automaatselt pärast 30 sekundit ja/või mõne nupu vajutamist.

Köögitaimerit saab taimeri liugnuppu-
dega igal ajal muuta või välja lülitada
 ■■■■■■■■■■ Köögitaimer
lülitab välja ka pliidi väljalülitamine.

Keeduala taimer (1 kuni 99 min):

Ajal kui pliit on sisse lülitatud, saab
igale keedualale programmeerida sõltu-
matu taimeri.

Valige keeduala, valige temperatuuri-
seade ja vajutage lõpuks taimeri
seadistamise nuppu . Taimerit
saab programmeerida keeduala välja
lülitama. Taimeri ümber asuvad neli
LEDi. Need näitavad, millise keeduala
taimer on aktiveeritud.

10 sekundit pärast viimast toimingut
asendub taimerinäit selle taimeri näi-
duga, mis järjekorras järgmisena nulli
jõuab (juhul, kui on programmeeritud
rohkem kui 1 keeduala).

Kui taimer on nulli jõudnud, kostub
helisignaal, taimerinäidikule kuvatakse
„00“ ja vastava keeduala taimeri LED
hakkab vilkuma. Programmeeritud
keeduala lülitatakse välja ja juhul, kui
keeduala on kuum, kuvatakse näidiku-
le sümbol „H“.

Helisignaal ja vilkuv taimeri LED lakka-
vad automaatselt 30 sekundi möödu-
des ja/või mõne nupu vajutamist.

Sumisti:

Pliidi kasutamise ajal antakse sumisti-
ga märku järgmistest tegevustest:
tavalisest nupukasutusest antakse

märku lühikese helisignaaliga;
nuppu pikemalt all hoidmisest (10 se-
kundit) antakse märku pikema, vahel-
duva helisignaaliga.

Võimendusfunktsioon:

Võimendusfunktsiooni aktiveerimiseks
tuleb valida keeduala, seada „soovi-
tud kuumustase“ ja vajutada nuppu P
(Võimendus).

Võimendusfunktsiooni saab sisse lüli-
tada, kui induksioonmoodul on nõus
keedualale sellist seadistust kohalda-
ma. Töötava Võimendusfunktsiooni
puhul kuvatakse vastavale displeile
täht „P“.

Võimendi aktiveerimine võib ületada
maksimaalset võimsust ja see käivitab
integreeritud võimsusjuhtimise.

Vajalikkude võimsuse vähendust näida-
takse vastava keeduala näidiku vilku-
misega. Vilkumine kestab 3 sekundit
ja võimaldab enne võimsuse vähenda-
mist täiendavaid kohandusi teha.

Spetsiaalne toiduvalmistusfunktsioon

Puudutage järjest keeduala valimise
nuppu, et valida keetmine, praadimi-
ne, soojana hoidmine ja šokolaadi
sulatamine. Spetsiaalne toiduvalmista-
misfunktsioon on kasutatav ainult pliidi
paremal poolel. Keetmine ja praadimi-
ne ei saa toimuda samaaegselt, kuid
oles kuulnud pliidilt helisignaali, saab
keetmist ja praadimist samaaegselt
aktiveerida.

Keemisfunktsioon**

See funktsioon võimaldab vett keeta ja hoida seda keemispunkti lähedal. Keemisfunktsiooni aktiveerimiseks vajutage kaks korda keeduala valimise nuppu. Kui keemisfunktsioon on aktiivne, kuvatakse vastavalt näidikule sümbol „b“. Vee keemaminemise järel kostub pliidilt helisignaal. Signaal näitab, et keema ajamine on läbi ja alanud on keemisele lähedasel temperatuuril hoidmine.

Tagumise parempoolse keeduala näidik näitab keemisfunktsiooni

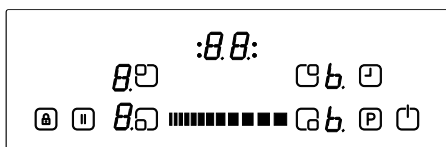

Praadimisfunktsioon

See funktsioon tagab praadimiseks vajaliku õli temperatuuri ligikaudu 160 °C. Praadimisfunktsiooni

aktiveerimiseks puudutage kolm korda keeduala valimise nuppu. Kui praadimisfunktsioon on aktiivne, kuvatakse vastavale näidikule sümbol „F“. Mõne aja pärast kostub pliidilt helisignaal. See signaal annab märku, et õli on praadimiseks valmis.

Eesmise parempoolse keeduala näidik näitab praadimisfunktsiooni.

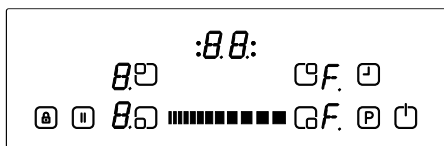

Soojana hoidmise funktsioon**

Selle funktsiooni puhul tagatakse toidu automaatne hoidmine umbes 50 °C temperatuuril. Soojana hoidmise

funktsiooni aktiveerimiseks vajutage neli korda keeduala valimise nuppu. Soojana hoidmise funktsiooni puhul näitab vastava keeduala näidik „u“. Tagumise parempoolse keeduala näidik näitab soojana hoidmise funktsiooni



Šokolaadi sulatamise funktsioon

See funktsioon võimaldab automaatselt šokolaadi või sarnaseid asju sulatada, hoides umbes 40 °C temperatuuri. Šokolaadi sulatamise funktsiooni aktiveerimiseks vajutage viis korda keeduala valimise nuppu. Kui šokolaadi sulatamise funktsioon on aktiivne, kuvatakse vastavalt näidikule sümbol „c“.

Eesmise parempoolse keeduala näidik näitab šokolaadi sulatamise funktsiooni.

**Toodud jõudlus- ja ajaväärtused võivad erineda olenevalt toidu kogusest ja panni omadustest. Nende funktsioonide puhul saab parimad valmistamistulemused 1,5 liitri vee ja 0,5 liitri õli puhul.

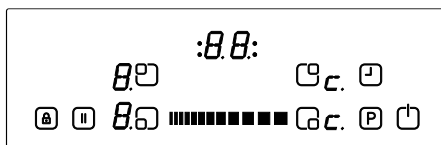

Nutikas paus

Aktiveeritud nutikas paus vähendab kõikide sisse lülitatud keedualade võimsust.

Kui olete nutika pausi välja lülitatud,

naasevad kõik keedualad automaatselt varasemale tasemele.

Kui nutikas paus ei ole välja lülitatud, lülitub pliit 30 minuti möödudes välja.

Nutika pausi aktiveerimiseks vajutage (). Aktiveeritud keeduala(de) võimsus väheneb 1. tasemele ja kõikidele näidikutele ilmub „II“.

Nutika pausi väljalülitamiseks vajutage uuesti (). „II“ kustub ja keedualad töötavad nüüd eelneval võimsustasemel.

NÕUANDED

Toidunõud

- Kasutage paksu ja sileda põhjaga toidunõusid, mille põhja läbimõõt on sama, mis keedualal. See aitab valmistamisaegu lühendada.

- Parimaid tulemusi annavad teile terasest, emailleeritud terasest, malmist ja roostevabast terasest (kui on tootja poolt vastavalt märgistatud) toidunõud.

- Emailleeritud terasest, alumiiniumist või vasest põhjadega toidunõud võivad jätta pliidile metalse jälje. Selliseid jälgi on raske eemaldada. Puhastage pliiti pärast iga kasutamist.

- Toidunõu on induktsioonpliidil kasutamiseks sobiv, kui magnet jääb toidunõu põhja külge kinni.

- Toidunõud tuleb asetada keeduala keskele. Valesti paigutamise korral kuvatakse vastav sümbol.

- Teatu pannide kasutamisel võib pannist kosta erinevaid helisid, mida põhjustab panni ehitus. Tegemist ei ole defektiga ja see ei mõjuta panni tööd ega pliidi ohutust.

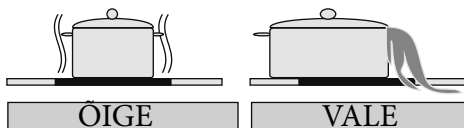
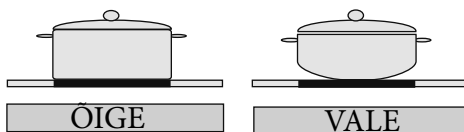

Energia säästmine

- Induktsioonkeedualad kohanduvad kuni teatud piirini automaatselt toidunõu põhja suurusega. Keeduala suurusest sõltuvalt peab toidunõu põhja magnetilise osa läbimõõt olema vähemalt .

Toidunõu tuleb asetada keedualale enne viimase sisselülitamist. Kui keeduala on sisse lülitatud enne toidunõu keedualale asetamist, siis keeduala ei hakka tööle ja juhtimisnäidikule kuvatakse.

- Kasutage valmistamisaja lühendamiseks kaant.

- Kui vedelik on keema läinud, vähendage temperatuuriseadistust.

- Valmistamisaegade lühendamiseks vähendage kasutatava vedeliku või rasva kogust.

- Valige valmistatavale toidule sobiv temperatuuriseadistus.

Kasutusnäited

Tabelis toodud andmed on ainult indikatiivsed.

Seaded	Kasutamine
0	Keeduala on välja lülitatud
1- 3	Õrn soojendamine
4 - 5	Õrn kuumutamine
6 - 7	Taaskuumutamine ja kiire kuumutamine
8	Keetmine, pruunistamine, praadimine
9	Maksimaalne kuumus
P	Võimendusfunktsioon

Nõuanded puhastamiseks

- Ärge kasutage pliidi pinna puhastamiseks abrasiivseid patju, söövitavaid aineid, puhastuspihusteid ega teravaid esemeid.
- Kõrbenud toidu eemaldamiseks leotage seda niiske lapi ja pesuvahendiga.
- Toidujääkide eemaldamiseks võite kasutada kraabitsat. Kleepuvad toiduained tuleb puhastada kohe kui nad on maha läinud, enne kui klaas on jahtunud.
- Olge ettevaatlik, et mitte kriimustada kaabitsa kasutamisel klaasi servas asuvat silikoontihendit.
- Kaabitsal on tera, mistõttu tuleb seda laste eest kaitstuna hoida.
- Kasutage spetsiaalset keraamiliste pliitide puhastamist siis kui pliit on veel puudutamisel soe. Loputage ja kuivatage puhta lapi või paberkäterätiga.

SEADME PAIGALDAMINE

HOIATUS:

Selle pliidi vooluühendused peab teostama kvalifitseeritud elektrik, vastavalt käesolevas juhendis toodud juhistele ja kooskõlas kehtivate õigusaktidega. Vale ühendamise või paigaldamise tulemusena tekkivad kahjustused ei kuulu garantii alla. See seade peab olema maandatud.

Paigaldamise ohutus

- Igasugused pliidi kohal asetsevad esemed peavad asuma pliidi pinnast vähemalt 65 cm kõrgusel.
- Õhupuhastid peavad olema paigaldatud vastavalt tootja juhistele.
- Pliidi tagaosaga kontaktis olev sein peab olema valmistatud tulekindlasti materjalist.
- Toitekaabel ei tohi olla pikem kui 2 meetrit.

Pliidi paigutamine tööpinda

- Pliiti võib paigutada igasse tööpinda, tingimusel, et see suudab taluda vähemalt 90 °C temperatuuri.
- Valmistage järgneval pildil ja leheküljel toodud mõõtmetega ava.
- Induktsioonpliite saab integreerida 20-40 mm paksusega tööpindadesse.

W (mm)	780	min. A (mm)	50
D (mm)	520	min. B (mm)	50
H (mm)	56	E/F (mm)	10
C1 (mm)	750	min. F (mm)	10
C2 (mm)	490	G (mm)	20

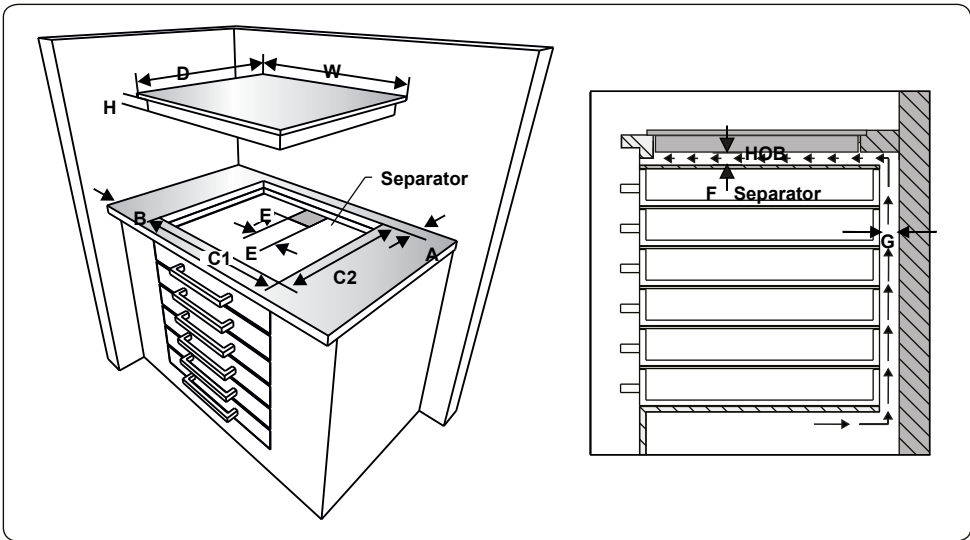
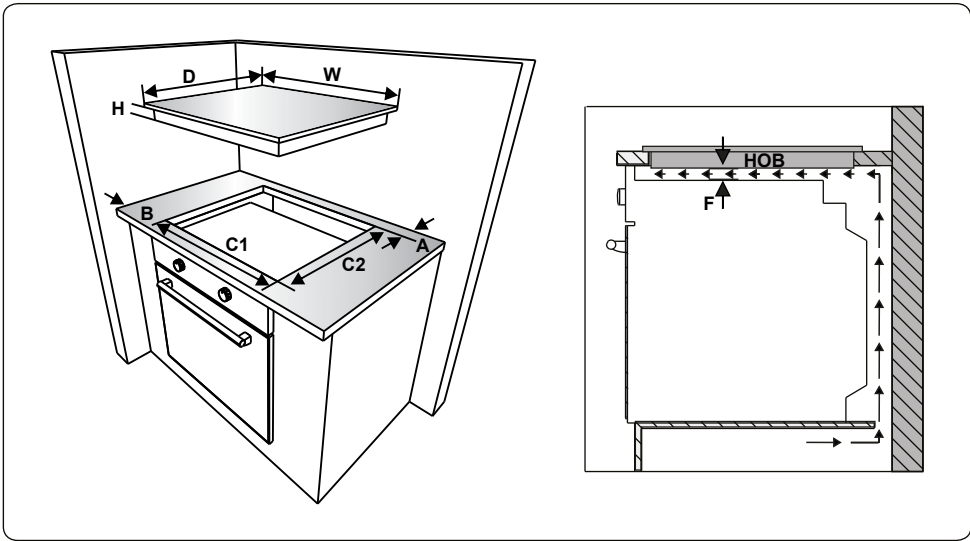

Kandke kaasasolevat ühepoolset iseliimuvat teipi ümber küpsetuspinna alumist klaasiserva piki klaaskeraamilise paneeli serva. Ärge venitage teipi.

- Kruvige 4 tööpinna paigaldusklambrit toote külgsentele.

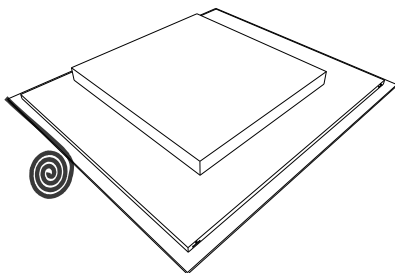
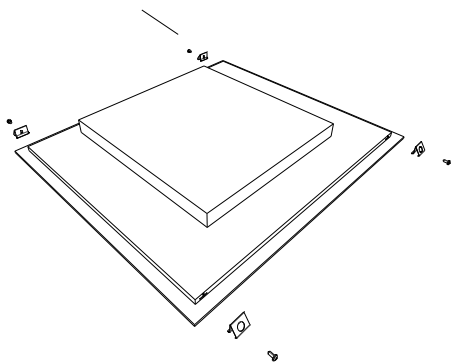

- Tööpinnale kinnitamise klamber

Elektriühenduste tegemine

Enne elektriühenduste tegemist kontrollige alljärgnevat.

Võrgupinge on sama, mis pliidi tagaküljel asuval andmeplaadil toodu.

Vooluahel suudab toita seadme koor-

must (vt andmeplaati).

Vooluvarustusel peab olema maandusega, mis vastab kehtivatele eeskirjadele ja on heas tökorras.

Kaitsmega lüliti on pärast pliidi paigaldamist kergesti kättesaadav.

Kui on pliidil puudub eraldi vooluring ja kaitsmega lüliti, peab kvalifitseeritud elektrik need enne pliidi ühendamist paigaldama.

Heakskiidetud sobiv kaabel tuleb ühendada voolukilbist (peamine kaitsmekarp) ja olema kaitstud eraldi 50 A kaitsme või automaatkaitsmega (MCB). Elektrik peab paigaldama kaitsmega varustatud kõikide pooluste lüliti, mis lahutab nii pingestatud all) kui ka neutraalse juhi, ja mille kontaktidevahe on vähemalt 3 mm.

Kaitsmega lüliti tuleb paigaldada kõõgiseinale tööpinnast kõrgemale ja pliidi kõrvale, kuid mitt kohale, vastavalt IEE-eeskirjadele. Ühendage kaitsmega lüliti ühenduskarpi, mis tuleb paigaldada pliidi taha seinale umbes 61 cm kõrgusele põrandast. Seejärel võib ühendada pliidi toitekaabli. Ühendage üks ots ühenduskarpi ja teine ots pliidi taga asuvasse pliidi toitekarpi. Eemaldage toitekarbi kaas ja paigaldage kaabel vastavalt ühendusskeemile.

Toitekaabel peab asuma otsestest kuumusallikatest eemal. Selle temperatuur ei tohi tõusta ümbritsevast toatemperatuurist kõrgemale rohkem kui 50 C°

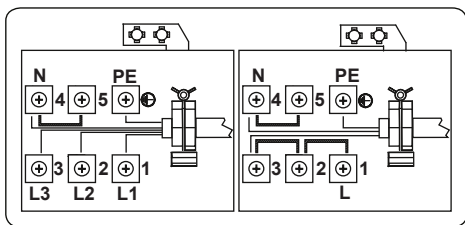





Induktsioonpliidi puhul peab kaabel olema H05VV-F 3X2,5 mm² 60227 IEC 53 **. Ühendusskeemi leiate oma seadme alaküljelt.

TÖRKEKOODID

Tõrgete esinemisel kuvatakse keedualade näidikutele tõrkekoodid.

E1. Jahutusventilaator on välja lülitatud. Võtke ühendust volitatud teenindusesindajaga.

E3. Toitevoolu pingeline erinev. Lülitage pliit välja, puudutades . Oodake kuni kõikidelt keedualadelt kustub „H“ ja lülitage seejärel pliit sisse, vajutades  ja jätkake kasutamist. Sama rikke uuesti kuvamisel võtke ühendust volitatud teenindusesindajaga.

E4. Toitevoolu sagedus on nimiväärtustest erinev. Lülitage pliit välja, puudutades . Oodake kuni kõikidelt keedualadelt kustub „H“ ja lülitage seejärel pliit sisse, vajutades  ja jätkake kasutamist. Kui saam tõrge ilmneb uuesti, lülitage pliit vooluvõrgust välja ja uuesti sisse, vajutades  ja jätkake kasutamist. Sama tõrke kordumisel võtke ühendust ametliku

teenindusesindajaga.

E5. Pliidi sisetemperatuur on liiga kõrge. Lülitage pliit välja, vajutades  ja laske keedualadel jahtuda.

E6. Juhtpaneeli ja keeduala vaheline kommunikatsiooniviga. Võtke ühendust volitatud teenindusesindajaga.

E7. Mähise temperatuuriandur on välja lülitatud. Võtke ühendust volitatud teenindusesindajaga.

E8. Jahuti temperatuuriandur on välja lülitatud. Võtke ühendust volitatud teenindusesindajaga.

E9. Kalibreerimisviga. Võtke ühendust volitatud teenindusesindajaga.

SISÄLTÖ:

Turvallisuusohjeet

Laitteen kuvaus

Keittopinta ja kuumentimien ohjauspaneeli

Laitteen käyttö

Laitteen käynnistäminen ja sammuttaminen

Keittovyöhykkeiden käynnistäminen ja sammuttaminen

Smart Pause

Jäännöslämpöilmaisin.

Turvasammutustoiminto

Lapsilukko

Ajastintoiminto

Summeri

Boost-toiminto

Erytyiskypsennystoiminnot

Vinkkejä

Laitteen asennus

Asennusturvallisuus

Lieden asentaminen pöytälevyyn

Sähköliitännät

Sähköliitântäkaavio

TURVALLISUUSVAROITUKSET

LUE NÄMÄ OHJEET HUOLELLISESTI JA TÄYDELLISESTI ENNEN LAITTEEN KÄYTTÖÄ, JA SÄILYÄ OHJEET HELPOSTI SAATAVILLA, JOTTA NE OVAT KÄYTETTÄVISSÄ TARVITTAESSA.

TÄMÄ OHJEKIRJA ON TARKOITETTU USEAMMALLE KUIN YHDELLE MALLILLE. LAITTEESSASI EI EHKÄ OLE SAMOJA OMINAISUUKSIA KUIN OHJEKIRJASSA ON KUVATTU. LUKIESSASI KÄYTTÖOHJEITA KIINNITÄ ERITYISTÄ HUOMIOTA KOHTIIN, JOISSA ON KUVIA.

Yleiset turvallisuusohjeet

- Tätä laitetta voivat käyttää yli 8-vuotiaat lapset, sekä henkilöt, joiden fyysiset, aistilliset tai henkiset kyvyt ovat heikentyneet tai joilla ei ole tarpeeksi tietoa tai kokemusta, jos heidän toimiaan valvotaan, heille annetaan ohjeita laitteen turvallisesta käytöstä ja jos he ymmärtävät laitteen käyttöön liittyvät vaarat. Lapset eivät saa leikkiä laitteen kanssa. Lapset eivät

saa puhdistaa eivätkä huoltaa laitetta ilman valvontaa.

- **VAROITUS:** Laite ja sen käyttöosat kuumentuvat käytön aikana. Varo koskemasta kuumennusvastuksiin. Alle 8-vuotiaiden lasten pitäisi pysyä kaukana laitteesta, mikäli heitä ei valvota.
- **VAROITUS:** Rasvaisella tai öljyisellä tasolla tapahtuva ruoanlaitto voi olla valvomattomana vaarallista ja johtaa tulipalloon. ÄLÄ KOSKAAN yritä sammuttaa liekkejä vedellä, vaan kytke laite pois päältä, ja peitä liekki esim. kannella tai palopeitteellä.
- **VAROITUS:** Tulipalovaara: älä säilytä mitään esineitä keittopinnoilla.
- **VAROITUS:** Jos pinta on murtunut, kytke

laite pois päältä välttyäksesi sähköiskulta.

- Metalliesineitä, kuten veitsiä, haarukoita, lusikoita ja kansia ei pidä jättää induktiolieden päälle, koska ne voivat kuumentua.
- Sammuta induktiolieden lämpövastus käytön jälkeen hallintapaneelista, äläkä luota keittoastia-anturiin.
- Kannen sisältävissä keittotasossa kannelle valuneet nesteet on poistettava ennen kannen avaamista. Myös keittotason pinnan on annettava jäähtyä ennen kannen sulkemista.
- Laitetta ei ole tarkoitettu käytettäväksi ulkoisella ajastimella tai erillisellä kaukosäätimellä.
- Älä käytä voimakkaasti hankaavia puhdistusaineita tai me-

tallisia kaapimia uunin lasiluukun tai muiden pintojen puhdistamiseen, sillä ne voivat naarmuttaa pintaa.

- Älä käytä höyrypuhdistinta laitteen puhdistamiseen.
- Laite on valmistettu kaikkien sovellettavissa olevien paikallisten ja kansainvälisten standardien ja säädösten mukaisesti.
- Vain valtuutetut huoltoteknikot saavat suorittaa huolto- ja korjauksia. Valtuuttamattomien teknikoiden suorittamat asennus- ja korjaustyöt saattavat asettaa sinut vaaraan. Laitteen muuttaminen tai muokkaaminen kaikilla tavoilla on vaarallista.
- Varmista ennen asentamista, että paikalliset jakeluolosuhteet (kaasu, kaasun paine tai sähköjännite ja taajuus) ovat yhteensopivat laitteen vaatimusten kanssa. Laitteen vaatimukset on kuvattu merkinöissä.
- HUOMIO: Tämä laite on suunniteltu ainoastaan ruoan valmistamiseen ja se on tarkoitettu kotitalouksien käyttöön sisätiloissa, eikä sitä tule käyttää mihinkään muihin tarkoituksiin tai sovelluksiin, kuten käyttöön kotitalouksien ulkopuolella, kaupallisessa ympäristössä tai huoneen lämmitykseen.
- Kaikki mahdolliset turvallisuustoimenpiteet on huomioitu turvalli-

suutesi varmistamiseksi. Koska lasi saattaa rikkoutua, ole huolellinen puhdistamisen aikana, jotta lasi ei naarmuunnu. Vältä lasiin kohdistuvia iskuja.

- Varmista, että virtajohto ei kiilaudu asennuksen aikana. Jos virtajohto vaurioituu, se on vaihdettava valmistajan tai sen huoltoedustajan tai vastaavan henkilön toimesta vaaran estämiseksi.

Asennukseen liittyvät varoitukset

- Älä käytä laitetta ennen kuin se on asennettu täydellisesti.
- Valtuutetun teknikon on asennettava laite ja asetettava se käyttöön. Valmistaja ei ole vastuussa virheellisen sijoittamisen tai valtuuttamattomien henkilöiden suorittaman asennuksen aiheuttamista vahingoista.
- Varmista, ettei laite ole vaurioitunut kuljetuksen aikana, kun purat laitteen pakkauksesta. Jos laite on vaurioitunut, älä käytä laitetta, vaan ota välittömästi yhteyttä valtuutettuun huoltoedustajaan. Koska pakkaamiseen käytetyt materiaalit (nailon, niitit, vaahtomuovi... jne) saattavat vaikuttaa haitallisesti lapsiin, ne on kerättävä ja poistettava välittömästi.
- Suojaa laite ympäröivän ilman vaikutuksilta. Älä altista sitä auringolle, sateelle, lumelle jne.
- Laitteen ympäröivien materiaalien (kaappi) on kestävä vähintään 100°C:n lämpötilaa. Tämän vuoksi laitteen alle on asennettava levy.

- Käytön aikana
- Älä aseta syttyviä tai palavia materiaaleja laitteeseen tai sen lähelle käytön aikana.
- Älä poistu keittotason läheltä, kun keitöt kiinteitä tai nestemäisiä öljyjä. Ne saattavat syttyä äärimmäisen kuumennuksen vaikutuksesta. Älä koskaan kaada vettä liekkeihin, jotka ovat aiheutuneet öljystä. Tukahduta tässä tilanteessa syntyneet liekit peittämällä paistinpannu tai kattila, ja kytke keittotaso pois päältä.
- Aseta kattilat aina keittoalueen keskelle ja käännä kahvat turvalliseen asentoon, jotta kattilaa ei ole mahdollista tönäistä vahingossa.
- Jos et käytä laitetta pitkään aikaan, irrota pistoke pistorasiasta. Pidä päävirtakytkin pois päältä. Lisäksi, kun et käytä laitetta, sulje tarvittaessa kaasulinja.
- Varmista, että laitteen ohjausnupit ovat aina 0-asennossa (pysäytys), kun sitä ei käytetä.
- Puhdistamisen ja kunnossapidon aikana
- Kytke laite aina pois päältä ennen toimenpiteitä, kuten puhdistamista tai kunnossapitoa. Voit tehdä tämän virtapistokkeen irrottamisen jälkeen tai kytkemällä pääkytkimet pois päältä.
- Älä poista ohjausnuppeja, kun puhdistat ohjauspaneelia.
- **JOTTA LAITE TOIMISI TURVALLISESTI JA TEHOKKAASTI, SUOSITTELEMME AINA**

KÄYTTÄMÄÄN ALKUPERÄISIÄ
VARAOSIA JA OTTAMAAN TAR-
VITTAESSA YHTEYTTÄ AINOS-
TAAN VALTUUTETTUIHIN HUOL-
TOEDUSTAJIIN.

KEITTOTASON KUVAUS

Hyvä asiakas,

Lue tämän käyttöoppaan ohjeet ennen lieden käyttöä, ja säilytä ohjeet myöhempää tarvetta varten.

4 kuumentimen keittopinta:

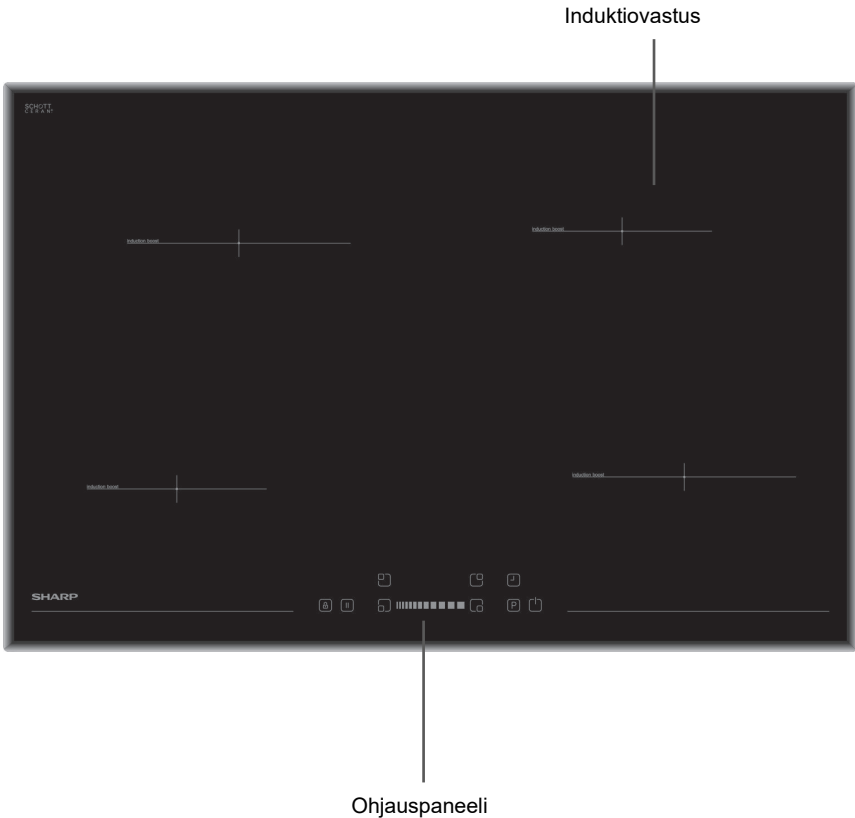

Huomautus: Keittotasosi ulkoasu saattaa poiketa yllä kuvatusta sen määrittämisistä johtuen.

4 kuumentimen ohjauspaneeli:

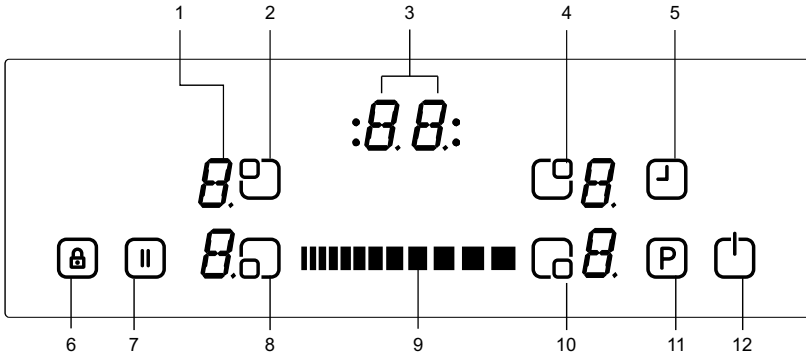

1- Kuumentimen näyttö

2- Ylävasemman kuumentimen valinta

3- Ajastimen näyttö

4- Yläoikean kuumentimen valinta

5- Ajastin

6- Painikelukko

7- Älykäs tauko

8- Alavasemman kuumentimen valinta

9- Liukupainikkeet

10- Alaoikean kuumentimen valinta

11- Boost

12- On/Off

LAITTEEN KÄYTTÖ

Käytä induktioliedelle sopivia keittoastioita.

Kun virta on kytketty päälle, kaikki näytöt syttyvät hetkeksi. Kun aika on päätynyt, liesi siirtyy valmiustilaan, ja on valmis käytettäväksi.

Lietä käytetään elektronisilla painikkeilla, jotka toimivat koskettamalla. Jokaisen painikkeen aktivoituminen käynnistää äänimerkin (summeri).

Laitteen käynnistäminen:

Käynnistä liesi painamalla ON/OFF-painiketta . Kaikissa kuumentimissa näkyy "0", ja pilkut niiden vierellä vilkkuvat. (Jos keittovyöhykettä ei valita 20 sekunnissa, liesi sammuu automaattisesti.)

Laitteen sammuttaminen

Sammuta liesi milloin vain painamalla .

ON/OFF-painikkeella  on aina etuoikeus sammuttaa liesi.

Keittovyöhykkeiden käynnistäminen:

Paina sen kuumentimen valintapainiketta, jota haluat käyttää. Valitun kuumentimen näytössä näkyy pilkku, ja pilkut muiden kuumentimien  näytöistä sammuvat.

Voit asettaa haluamasi lämmön valitsemaasi kuumentimeen koskettamalla liukupainikkeita . Vastus on nyt valmis käytettäväksi. Nopeimmat keittoajat saa valitsemalla halu-

tun kypsennystason ja painamalla "P" Boost-toiminnon aktivoimiseksi.

Keittovyöhykkeiden sammuttaminen:

Valitse vastus, jonka haluat sammuttaa painamalla sen lämpövalintapainiketta. Säädä lämpötila "0"-asentoon  liukupainikkeella.

(Oikean ja vasemman liukupainikkeen yhtäaikainen käyttö säätää lämpötilaksi "0").

Jos keittovyöhyke on kuuma, "H" on näkyvillä "0":n sijaan.

Kaikkien keittovyöhykkeiden sammuttaminen:

Sammuta kaikki keittovyöhykkeet samalla kerralla painamalla -painiketta.

Valmiustilassa "H" näkyy kaikilla kuumilla keittovyöhykkeillä.

Jäännöslämpöilmaisin:

Jäännöslämpöilmaisin ilmaisee, että keraaminen lasi on vaarallisen kuuma keittovyöhykkeellä.

Keittovyöhykkeen sammuttamisen jälkeen samassa näytössä näkyy "H", kunnes kyseisen keittovyöhykkeen lämpötila on viilentynyt turvallisesti.

Turvasammutustoiminto:

Kaikki kypsennysalueet sammutetaan määritellyn enimmäistoiminta-ajan jälkeen, jos lämpöasetusta ei ole tehty. Kaikki muutokset kyseisellä keittovyöhykkeellä asettaa toiminnan

alkuperäisen enimmäisajan takaisin toiminta-ajan rajoitteeksi. Toiminnan enimmäisaika riippuu valitusta lämpötilasta.

Odota, kunnes kaikilla vyöhykkeillä näkyvä F katoaa. Kytke keittotaso päälle koskettamalla , ja jatka käyttämistä.

Lämpöasetus	Turvasammutusaika:
1 - 2	6 tuntia
3 - 4	5 tuntia
5	4 tuntia
6 - 9	1,5 tuntia

Lapsilukko:

Lapsilukkotoiminto voidaan aktivoida lieden käynnistämisen jälkeen. Aktivoi lapsilukko painamalla samanaikaisesti oikean ja vasemmanpuoleista liukupainiketta ja sen jälkeen käyttämällä oikeanpuoleista liukupainiketta uudelleen. "L" tarkoittaa LUKITTU, ja se ilmestyy kaikkien kuumentimien näytöille, eikä tätä asetusta voida muuttaa. (Jos keittovyöhyke on kuuma, "H" ja "L" ovat näkyvillä vuorotellen.)

Liesi pysyy lukittuna, kunnes se avataan, vaikka ohjauksikkö laitettaisiin päälle tai pois päältä.

Avaa lapsilukko laittamalla lieteen virrat päälle. Paina samanaikaisesti oikean ja vasemmanpuoleista liukupainiketta ja sen jälkeen käyttämällä vasemmanpuolista liukupainiketta uudelleen. "L" katoaa näytöltä, ja liesi sammuu.

Näppäimistölukko

Näppäimistölukon tarkoituksena on kytkeä laite turvalliseen tilaan käytön aikana. Kosketuksella tapahtuvien muutosten suorittaminen, kuten lämmön kasvatus, ei ole mahdollista. Vain laitteen sammuttaminen on mahdollista.

Lukitustoiminto on aktiivinen, jos näppäimistölukko-painiketta  painetaan vähintään 2 sekuntia. Sumneri vahvistaa tämän toiminnon. Kun painiketta on painettu onnistuneesti 2 sekuntia, näppäimistölukko-ilmaisin vilkkuu, ja kuumennin on lukittu.

Ajastintoiminto:

Ajastimessa on kaksi toimintoa:



Minuuttikello (1 – 99 minuuttia):

Minuuttikelloa voidaan käyttää, jos keittovyöhykkeet ovat pois päältä. Ajastimessa näkyy "00" ja vilkkuva pilkku.

Käytä ajastimen liukupainikkeita

 lisätäksesi/vähentääksesi aikaa. Säätväli on 0 – 99 minuuttia. Jos mitään ei tapahdu 10 sekuntiin, minuuttikellon ajastin nollaantuu, ja vilkkuva pilkku katoaa. Kun aika on asetettu, se alkaa laskea alaspäin asetuksen mukaisesti.

Kun aika on päättynyt, kuulet merkkiään, ja ajastimen näyttö vilkkuu. Äänimerkki sammuu automaattisesti 30 sekunnin kuluttua ja/tai minkä tahansa painikkeen koskettamisella.

Minuuttikelloa voidaan muuttaa tai se voidaan sammuttaa milloin vain käyttämällä ajastimen liukupainikkeita   Lieden sammuttamisen sammuttaa myös minuuttikellon.

Keittovyöhykkeen ajastin (1 – 99 minuuttia):

Kun liesi käynnistetään, jokaiselle keittovyöhykkeelle voidaan asettaa erillinen ajastin.

Valitse keittovyöhyke, ja valitse sitten lämpötila-asetus, ja aktivoi viimeisenä ajastin.

painike  . Ajastin voidaan ohjelmoida keittovyöhykkeen virransammuttajaksi. Ajastimen ympärillä on neljä LEDiä. Ne osoittavat, minkä keittovyöhykkeen ajastin on aktivoitu.

Ajastimen näyttö muuttuu 10 sekuntia viimeisen toiminnon jälkeen ajastimeksi, joka kuluu loppuun seuraavaksi (jos ohjelmoidaan useampi kuin 1 keittovyöhyke)

Kun ajastimen aika on päättynyt, kuuluu merkkiäni, ja ajastimessa näkyy "00" sekä kyseisen keittovyöhykkeen ajastimen LED vilkkuu. Ohjelmoitu keittovyöhyke sammuu, ja "H" syttyy, jos keittovyöhyke on kuuma.

Äänimerkki ja vilkkuva LED-ajastin sammuvat automaattisesti 30 sekunnin kuluttua ja/tai minkä tahansa painikkeen koskettamisella.

Summeri:

Kun liesi on toiminnassa, seuraavat toiminnot ilmaistaan summerilla:

Tavallinen painikkeen aktivoituminen lyhyellä äänimerkillä

Jatkuva painikkeiden toiminta pidemmällä ajalla (10 sekuntia) pidemmällä ja keskeyttämättömällä äänimerkillä.

Boost-toiminto:

Keittoalue on valittava, lämpötila asetettava "haluttuun lämpöön", ja P (Boost) -painiketta on painettava uudelleen.

Boost-toiminto voidaan aktivoida, jos induktiomoduli hyväksyy asetuksen kyseisellä keittovyöhykkeellä. Jos Boost-toiminto on aktiivinen "P" on näkyvillä vastaavalla näytöllä.

Boostin aktivoiminen voi ylittää enimmäistehon, ja integroitu virranhallinta aktivoituu.

Tarvittava tehon vähentäminen osoitetaan vastaavan kypsennysalueen näytön vilkkumisella. Vilkkuminen jatkuu 3 sekuntia, ja se sallii asetusten muuttamisen ennen tehon vähentämistä.

Eryiskypsennystoiminnot

Kosketa kuumentimen valintapainiketta jatkuvasti keittääksesi, paistaaksesi rasvassa, pitääksesi lämpimänä tai sulattaaksesi suklaata. Eryiskypsennystoiminto on käytettävissä vain lieden oikealla puolella. Keittäminen ja rasvapaisto eivät toimi samanaikaisesti, mutta kun olet kuullut yhden merkkiänsä liedestä, on mahdollista käynnistää keittäminen ja rasvapaisto samanaikaisesti.

Keittotoiminto**

Tällä toiminnolla voidaan keittää vettä, ja pitää se lähellä kiehumapistettä. Aktivoi keittotoiminto painamalla kuumentimen valintapainiketta kahdesti. Kun keittotoiminto on aktiivinen, sen näytöllä näkyy "b". Veden kiehumisen jälkeen liesi antaa äänimerkin. Tämä merkki näyttää, että keittäminen on päättynyt ja lämpimänä pito alkaa. Takaoikean kuumentimen näyttö ilmaisee keittotoimintoa.

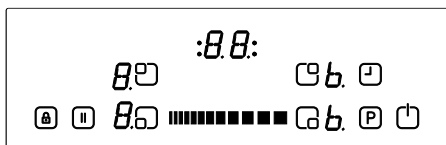

Rasvapaistotoiminto

Tämä toiminto kuumentaa öljyn noin 160°C:ksi. Aktivoi toiminto painamalla kuumentimen valintapainiketta kolme kertaa. Kun rasvapaistotoiminto on aktiivinen, sen näytöllä näkyy "F". Liesi antaa hetken kuluttua äänimerkin. Merkki osoittaa, että öljy on riittävän lämmintä.

Etuoikean kuumentimen näyttö ilmaisee rasvapaistotoimintoa.

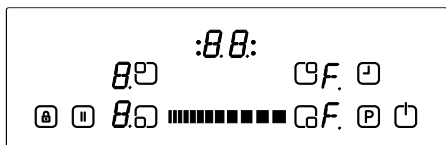

Pidä lämpimänä -toiminto**

Tämä toiminto pitää ruoan automaattisesti noin 50° C:een lämpöisenä. Aktivoi lämpötoiminto painamalla kuumentimen valintapainiketta kahdesti.

Kun lämpötoiminto on aktiivinen, sen näytöllä näkyy "u".

Takaoikean kuumentimen näyttö ilmaisee lämpötoimintoa.

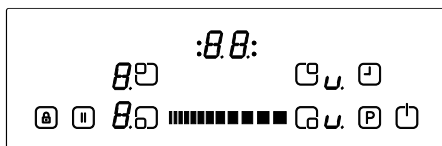

Suklaansulatustoiminto

Tällä toiminnolla voidaan sulattaa suklaata tai vastaavia ruokia automaattisesti 40 °C lähellä pysyvässä lämpötilassa. Aktivoi suklaansulatustoiminto painamalla kuumentimen valintapainiketta viisi kertaa. Kun suklaansulatustoiminto on aktiivinen, sen näytöllä näkyy "c".

Etuoikean kuumentimen näyttö ilmaisee suklaansulatustoimintoa.

**Toiminto ja siihen käytettävä aika saattaa vaihdella ruoan määrästä ja keittoastian laadusta riippuen. 1,5 litraa ja 0,5 litraa öljyä tuottavat parhaan kypsennystuloksen näillä toimintoilla.

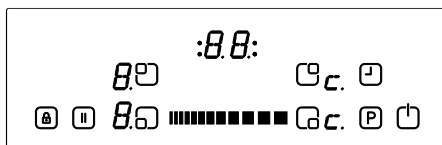

Smart Pause

Smart Pause vähentää aktivoituna kaikkien aktiivisten keittoalueiden tehoa.

Jos sammutat Smart Pausen, keittoalueet palaavat automaattisesti tätä

tilaa edeltävän tehoiseksi.

Jos Smart Pausea ei sammuteta, liesi sammuu 30 minuutin kuluttua.

Paina () aktivoitaksesi Smart Pausen. Aktiivisten keittoalueiden teho vähenee tasolle 1, ja kaikilla näytöillä näkyy "II".

Paina uudelleen () sammuttaaksesi Smart Pausen. "II" sammuu, ja keittovyöhykkeet toimivat nyt aikaisemmin asetetulla teholla.

VINKKEJÄ

Keittoastiat

- Käytä keittoastioita, joiden pohja on paksu, tasainen ja sileä, ja jonka läpimitta on keittovyöhykkeen kokoinen. Tämä lyhentää kypsennysaikoja.
- Teräksestä, emaloidusta teräksestä, valuraudasta ja rosterista (valmistajan suosittelema) valmistetut keittoastiat tuottavat parhaat tulokset.
- Emaloidusta teräksestä, alumiinista tai kuparista valmistetut pohjat voivat jättää metallijäämiä liedelle. Ne voi olla vaikea puhdistaa. Puhdista liesi jokaisen käytön jälkeen.
- Keittoastia soveltuu induktioliedelle, jos magneetti tarttuu sen pohjaan.
- Keittoastia on asetettava keittovyöhykkeen keskelle. Jos näin ei tehdä, liesi antaa ilmoituksen.
- Joitakin pannuja käyttäessäsi saatat kuulla erilaisia ääniä. Ne johtuvat pannun rakenteesta, eivätkä ne vaikuta liedien toimintaan eikä turvallisuuteen.

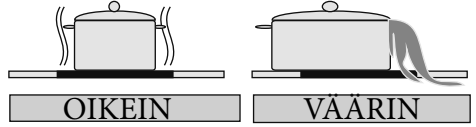
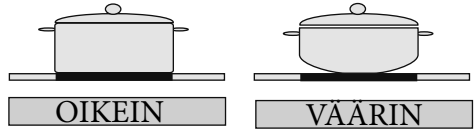

Virransäästö

· Induktiokeittovyöhykkeet mukautuvat automaattisesti keittoastian pohjan kokoon määrättyyn rajaan asti. Keittoastian pohjan magneettisen osan on kuitenkin täytettävä vähimmäiskokovaatimus keittovyöhykkeen koosta riippuen.

Aseta keittoastia keittovyöhykkeelle ennen kuumentimen päälle kytkemistä. Jos astia on liedellä ennen keittoastian laittamista sen päälle, keittovyöhyke ei toimi, ja ohjauspaneeli antaa ilmoituksen.

· Käytä kantta lyhentääksesi kypsennysaika.

· Kun neste kiehuu, pudota lämpötila-asetusta.

Minimoi nesteen tai rasvan määrä vähentääksesi kypsennysaikoja.

· Valitse keittosovelluksille sopiva lämpötila.

Esimerkkejä keittosovelluksista
Seuraavan taulukon tiedot ovat ohjeellisia.

Asetukset	Käyttö
0	Vastus pois päältä
1 - 3	Pieni varoitus
4 - 5	Hiljainen lämmittäminen, hidas varoitus
6 - 7	Uudelleenlämmitys ja nopea lämmittäminen
8	Keittäminen, kuullottaminen ja karamellisointi
9	Enimmäislämpö
P	Boost-toiminto

Puhdistusvinkkejä

- Älä käytä hankaavia levyjä, syövyttäviä puhdistusaineita, aerosoleja äläkä teräviä esineitä lieden pintojen puhdistukseen.
- Liuota liedelle palanut ruoka kostealla rätillä ja pesuaineella.
- Raaputtimen käyttö on ehkä tarpeellista ruoan tai sen jäänteiden puhdistamisessa. Tahmeat ruoat on puhdistettava heti niiden roiskuttua ennen lasin viilenemistä.
- Varo naarmuttamasta silikonia lasin reunoilla käyttäessäsi raaputinta.
- Raaputtimessa on partaterä, ja se on sen vuoksi pidettävä pois lasten ulottuvilta.
- Käytä keraamiselle liedelle tarkoitettua raaputinta, kun liesi on vielä liian lämmin kosketettavaksi. Huuhtele ja kuivaa puhtaalla rätillä tai paperipyyhkeellä.

LAITTEEN ASENNUS

VAROITUS:

Tämän keittotason sähköasennuksen saa tehdä pätevä sähköasentaja tämän ohjekirjan ohjeiden mukaisesti sekä voimassa olevien säädösten perusteella. Takuu ei ole voimassa, jos lieden asennuksessa tai liitännöissä havaitaan puutteellisuuksia. Tämä laite on maadoitettava.

Asennusturvallisuus

- Lieden yläpuolella pitäisi olla vähintään 65 cm tyhjää tilaa.
- Liesituuletin on asennettava valmistajan ohjeiden mukaisesti.
- Seinän tai muun pinnan lieden takana pitää olla tulenkestävä.
- Virtajohdon pituus saa olla korkeintaan 2 metriä.

Lieden asentaminen pöytälevyyn

- Liesi voidaan asentaa mihin tahansa pöytälevyyn, joka kestää vähintään 90° C lämpötilan.
- Leikkaa aukko seuraavan kuvan mittojen avulla.
- Induktioliesi voidaan asentaa 25 – 40 mm paksuihin pöytälevyihin.

W (mm)	780	min. A (mm)	50
D (mm)	520	min. B (mm)	50
H (mm)	56	E/F (mm)	10
C1 (mm)	750	min. F (mm)	10
C2 (mm)	490	G (mm)	20

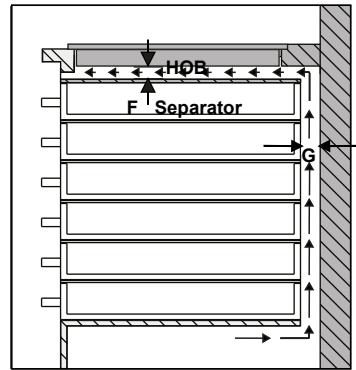
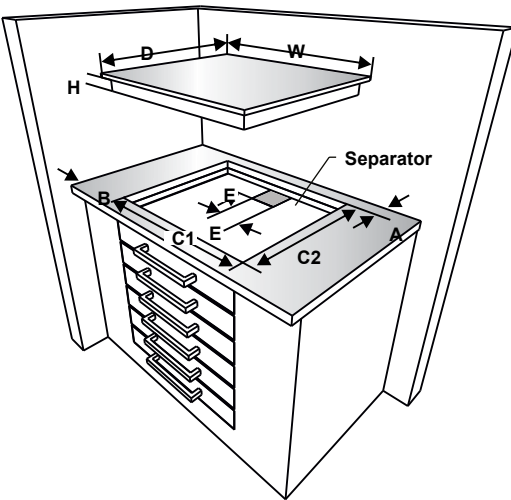
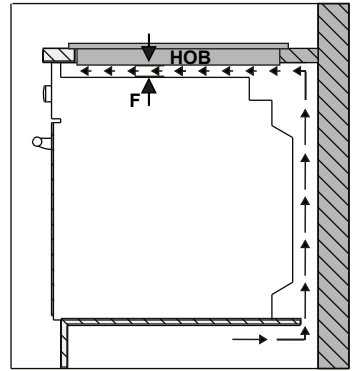
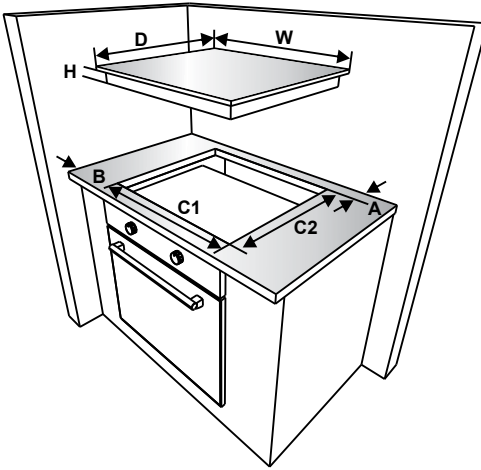

Kiinnitä mukana toimitettava tiiviste-
teippi keittopinnan alareunan ympärille
keraamisen lasipaneelin ulkoreunaa
pitkin. Älä venytä sitä.

- Ruuvaa 4 työtason kiinnikettä tuot-
teen sivuseiniin

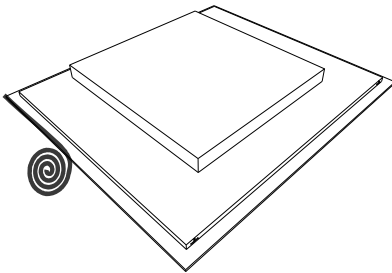
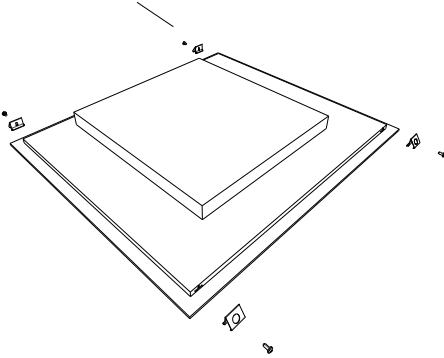

- Työtason kiinnike

Sähköliitännät

Ennen liitännän tekemistä tarkista, että: Virtalähteen jännitteen on oltava sama kuin tyyppikilpeen lieden takana merkitty jännite.

Piiri voi tukea laitteen kuormitusta (katso tyyppikilvestä).

Virtalähteessä on hyväkuntoinen maadoitettu kytkentä, joka noudattaa nykyisiä säädöksiä.

Kytkinvarokkeen on oltava helposti käytettävissä keittotason asentamisen jälkeen.

Jos käytössä ei ole keittotason piiriä ja sulakkeella varustettua kytkintä, ammattitaitoisen sähköasentajan pitää asentaa nämä ennen keittotason käyttämistä.

Hyväksytyt ja sopiva kaapeli on liitettävä sähkötaululta, jota suojaa sen oma 50 ampeerin sulake tai pikasulake.

Sähköasentajan on käytettävä sulakkeilla suojattua kaikkien napojen katkaisinta, joka katkaisee sekä vaiheet että nollajohdon vähintään 3,0 mm erotuksella.

Sulakkeilla suojatun katkaisijan pitää olla kiinnitetty keittiön seinälle, työtason yläpuolelle ja lieden sivulle, ei sen yläpuolelle, IEE-määräysten mukaisesti. Kytke sulakkeilla suojattu katkaisija kytkentärasiaan, joka asennetaan seinälle lieden taakse, noin 61 cm lattiatason yläpuolelle. Lieden virtajohto voidaan nyt kytkeä. Kytke toinen pää kytkentärasiaan ja toinen lieden liitännärasiaan, joka sijaitsee lieden takana. Poista lieden liitännärasian kansi, ja asenna kaapeli kytkentäkaavion mukaisesti.

Virtajohto on sijoitettava kauaksi suorista lämmön lähteistä. Sen ei pidä altistua yli 50°C huoneenlämpöä korkeammille lämpötiloille.

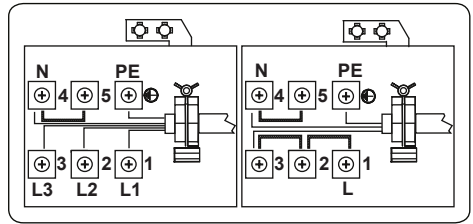





Keittotason kaapelin pitää olla H05VV-F 3X2,5 mm² 60227 IEC 53
••. Kytkentäkaaviot löytyvät laitteen pohjasta.

VIRHEKOODIT

Virheen sattuessa virhekoodi näytetään kuumentimien näytöillä.

E1: Jäähdyttävä tuuletin on pois käytöstä. Soita valtuutetulle huoltoedustajalle.

E3: Virtalähteen jännite on nimellijännitettä suurempi. Sammuta liesi koskettamalla , ja odota, että "H" sammuu kaikilta vyöhykkeiltä. Käynnistä liesi painamalla , ja jatka käyttöä. Jos sama virhe toistuu, soita valtuutetulle huoltoedustajalle.

E4: Virtalähteen taajuus on nimellistaajuutta suurempi. Sammuta liesi koskettamalla , ja odota, että "H" sammuu kaikilta vyöhykkeiltä. Käynnistä liesi painamalla , ja jatka. Jos sama virhe toistuu, sammuta/käynnistä liesi painamalla . Jatka käyttöä. Jos

sama virhe toistuu, soita valtuutetulle huoltoedustajalle.

E5: Lieden sisälämpötila on liian suuri. Sammuta liesi painamalla , ja anna kuumentimien jäähtyä.

E6: Viestintävirhe ohjauspaneelin ja kuumentimen välillä. Soita valtuutetulle huoltoedustajalle.

E7: Käämin lämpötila-anturi on pois käytöstä. Soita valtuutetulle huoltoedustajalle.

E8: Jäähdyttimen lämpötila-anturi on pois käytöstä. Soita valtuutetulle huoltoedustajalle.

E9 : Kalibrintivirhe. Soita valtuutetulle huoltoedustajalle.

ΠΕΡΙΕΧΟΜΕΝΑ:

Οδηγίες ασφάλειας

Περιγραφή συσκευής

Επιφάνεια μαγειρέματος και πίνακας ελέγχου εστιών

Λειτουργία της συσκευής

Ενεργοποίηση και απενεργοποίηση της συσκευής

Ενεργοποίηση και απενεργοποίηση ζωνών μαγειρέματος

Έξυπνη παύση

Ένδειξη απομένουσας θερμότητας.

Λειτουργία απενεργοποίησης ασφαλείας

Παιδικό κλείδωμα

Λειτουργία χρονοδιακόπτη

Βομβητής

Λειτουργία επιτάχυνσης

Λειτουργία ειδικού μαγειρέματος

Συμβουλές και υποδείξεις

Εγκατάσταση της συσκευής

Ασφάλεια εγκατάστασης

Τοποθέτηση της κουζίνας σε πάγκο εργασίας

Ηλεκτρολογική σύνδεση

Ηλεκτρολογικό διάγραμμα καλωδίωσης

ΠΡΟΕΙΔΟΠΟΙΗΣΕΙΣ ΑΣΦΑΛΕΙΑΣ

ΔΙΑΒΑΣΤΕ ΑΥΤΕΣ ΤΙΣ ΟΔΗΓΙΕΣ ΠΡΟΣΕΚΤΙΚΑ ΚΑΙ ΠΛΗΡΩΣ ΠΡΙΝ ΧΡΗΣΙΜΟΠΟΙΗΣΕΤΕ ΤΗ ΣΥΣΚΕΥΗ ΚΑΙ ΦΥΛΑΞΤΕ ΤΙΣ ΣΕ ΕΥΚΑΙΡΗ ΘΕΣΗ ΓΙΑ ΝΑ ΑΝΑΤΡΕΧΕΤΕ ΣΕ ΑΥΤΕΣ ΟΠΟΤΕ ΕΙΝΑΙ ΑΠΑΡΑΙΤΗΤΟ.

ΤΟ ΕΓΧΕΙΡΙΔΙΟ ΑΥΤΟ ΕΧΕΙ ΠΡΟΕΤΟΙΜΑΣΤΕΙ ΓΙΑ ΠΕΡΙΣΣΟΤΕΡΑ ΑΠΟ ΕΝΑ ΜΟΝΤΕΛΑ. Η ΣΥΣΚΕΥΗ ΣΑΣ ΜΠΟΡΕΙ ΝΑ ΜΗ ΔΙΑΘΕΤΕΙ ΟΡΙΣΜΕΝΑ ΑΠΟ ΤΑ ΧΑΡΑΚΤΗΡΙΣΤΙΚΑ ΠΟΥ ΕΞΗΓΟΥΝΤΑΙ ΣΕ ΑΥΤΟ ΤΟ ΕΓΧΕΙΡΙΔΙΟ. ΚΑΘΩΣ ΔΙΑΒΑΖΕΤΕ ΤΟ ΕΓΧΕΙΡΙΔΙΟ ΑΥΤΟ, ΠΡΟΣΕΞΤΕ ΙΔΙΑΙΤΕΡΑ ΤΑ ΣΗΜΕΙΑ ΠΟΥ ΠΕΡΙΛΑΜΒΑΝΟΥΝ ΕΙΚΟΝΕΣ.

Γενικές προειδοποιήσεις ασφάλειας

• Η συσκευή αυτή μπορεί να χρησιμοποιηθεί από παιδιά ηλικίας άνω των 8 ετών και από άτομα με μειωμένες σωματικές, αισθητηριακές και διανοητικές ικανότητες, ή από άτομα χωρίς εμπειρία και γνώση, εφόσον τους παρέχεται επίβλεψη ή καθοδήγηση σχετικά με την ασφαλή χρήση της συσκευής και εφόσον κατανοούν τον κίνδυνο που περιλαμβάνεται. Τα παιδιά δεν πρέπει να παίζουν με

τη συσκευή. Οι εργασίες καθαρισμού και συντήρησης δεν θα πρέπει να πραγματοποιούνται από παιδιά χωρίς επίβλεψη.

• **ΠΡΟΕΙΔΟΠΟΙΗΣΗ:** Η συσκευή καθώς και τα προσβάσιμα τμήματά της μπορεί να θερμανθούν κατά τη χρήση. Θα πρέπει να προσέχετε ώστε να αποφεύγετε την επαφή με τα θερμαινόμενα στοιχεία. Παιδιά ηλικίας κάτω των 8 θα πρέπει να παραμένουν μακριά από τη συσκευή εκτός αν βρίσκονται υπό συνεχή επίβλεψη.

• **ΠΡΟΕΙΔΟΠΟΙΗΣΗ:** Το μαγείρεμα με λίπος ή λάδι σε κουζίνα χωρίς επίβλεψη μπορεί να είναι επικίνδυνο και να οδηγήσει σε φωτιά. ΠΟΤΕ μην επιχειρήσετε να σβήσετε φωτιά με νερό. Απενεργοποιήστε τη συσκευή και καλύψτε τη φλόγα, π.χ. με ένα καπάκι ή με κουβέρτα πυρόσβεσης.

• **ΠΡΟΕΙΔΟΠΟΙΗΣΗ:** Κίνδυνος φωτιάς: μην αποθηκεύετε αντικείμενα πάνω στις επι-

- φάνειες μαγειρέματος.
- **ΠΡΟΕΙΔΟΠΟΙΗΣΗ:** Αν η επιφάνεια παρουσιάσει ρωγμές, απενεργοποιήστε τη συσκευή για την αποφυγή ενδεχόμενης ηλεκτροπληξίας.
 - Στην περίπτωση επαγωγικών κουζινών, δεν θα πρέπει να τοποθετούνται πάνω στην επιφάνεια της κουζίνας μεταλλικά αντικείμενα όπως μαχαίρια, πιρούνια, κουτάλια και καπάκια καθώς μπορεί να θερμανθούν.
 - Στην περίπτωση επαγωγικών κουζινών, μετά από τη χρήση, να απενεργοποιείτε το στοιχείο της κουζίνας χρησιμοποιώντας το στοιχείο ελέγχου και να μην επαφίεστε στον ανιχνευτή μαγειρικών σκευών.
 - Για κουζίνες με ενσωματωμένο καπάκι, θα πρέπει να σκουπίζεται τυχόν υγρό που έχει πέσει στο καπάκι πριν αυτό ανασηκωθεί. Επίσης, θα πρέπει να αφήνετε την κουζίνα να κρυώσει πριν κλείσετε το καπάκι.
 - Η συσκευή δεν προορίζεται για λειτουργία με χρήση εξωτερικού χρονοδιακόπτη ή με ξεχωριστό σύστημα τηλεχειρισμού.
 - Μη χρησιμοποιείτε σκληρά αποξεστικά καθαριστικά ή αιχμηρές μεταλλικές ξυστρες για τον καθαρισμό της γυάλινης πόρτας του φούρνου και άλλων επιφανειών, καθώς μπορεί να γδαρθεί η επιφάνεια, οδηγώντας σε θραύση του γυαλιού ή ζημιά στην επιφάνεια.
 - Μη χρησιμοποιείτε ατμοκαθαριστές για τον καθαρισμό της συσκευής.
 - Η συσκευή παράγεται σύμφωνα με όλα τα ισχύοντα τοπικά και διεθνή πρότυπα και τους κανονισμούς.
 - Οι εργασίες συντήρησης και επισκευής πρέπει να εκτελούνται μόνο από εξουσιοδοτημένους τεχνικούς σέρβις. Οι εργασίες εγκατάστασης και επισκευής που εκτελούνται από μη εξουσιοδοτημένους τεχνικούς ενδέχεται να σας θέσουν σε κίνδυνο. Η μετατροπή ή τροποποίηση των προδιαγραφών της συσκευής κατά οποιονδήποτε τρόπο είναι επικίνδυνη.
 - Πριν από την εγκατάσταση, βε-

βιαιωθείτε ότι οι τοπικές συνθήκες διανομής (φύση και πίεση αερίου ή τάση και συχνότητα ηλεκτρικού ρεύματος) και οι απαιτήσεις της συσκευής είναι συμβατές. Οι απαιτήσεις για αυτή τη συσκευή δηλώνονται στην ετικέτα.

- **ΠΡΟΣΟΧΗ:** Η συσκευή αυτή έχει σχεδιαστεί μόνο για το μαγείρεμα φαγητού και προορίζεται μόνο για οικιακή χρήση σε εσωτερικό χώρο. Δεν θα πρέπει να χρησιμοποιείται για οποιονδήποτε άλλο σκοπό ή σε οποιαδήποτε άλλη εφαρμογή, όπως για μη οικιακή χρήση ή σε εμπορικό περιβάλλον ή για θέρμανση χώρου.
- Έχουν ληφθεί όλα τα πιθανά μέτρα προστασίας για την ασφάλειά σας. Εφόσον το γυαλί ενδέχεται να σπάσει, θα πρέπει να είστε προσεκτικοί κατά τον καθαρισμό για την αποφυγή γρατζουνιών. Αποφύγετε την κρούση ή το κτύπημα του γυαλιού με εξαρτήματα.
- Βεβαιωθείτε πως δεν σφήνωσε το καλώδιο παροχής κατά την εγκατάσταση. Αν το καλώδιο παροχής υποστεί ζημιά, πρέπει να αντικατασταθεί από τον κατασκευαστή, τον αντιπρόσωπο σέρβις του κατασκευαστή ή από άτομα με παρόμοια προσόντα, για την αποτροπή κινδύνου.

Προειδοποιήσεις εγκατάστασης

- Μη λειτουργείτε τη συσκευή πριν ολοκληρωθεί η εγκατάστασή της.
- Η συσκευή πρέπει να εγκατασταθεί και να τεθεί σε λειτουργία

από εξουσιοδοτημένο τεχνικό. Ο κατασκευαστής δεν φέρει ευθύνη για οποιαδήποτε ζημιά μπορεί να προκληθεί από ελαττωματική τοποθέτηση και εγκατάσταση από μη εξουσιοδοτημένα άτομα.

- Κατά την αφαίρεση της συσκευασίας της συσκευής, βεβαιωθείτε πως δεν θα υποστεί ζημιά κατά τη μεταφορά. Σε περίπτωση ελαττώματος, μην χρησιμοποιείτε τη συσκευή και επικοινωνήστε άμεσα με αρμόδιο αντιπρόσωπο σέρβις. Τα υλικά που χρησιμοποιούνται για τη συσκευασία (νάιλον, συρραπτικό... κ.τ.λ.) ενδέχεται να είναι επιβλαβή για παιδιά. Επομένως, θα πρέπει να συλλέγονται και να απομακρύνονται άμεσα.
- Προστατέψτε τη συσκευή σας από περιβαλλοντικές επιδράσεις. Μην την εκθέτετε σε παράγοντες όπως ο ήλιος, η βροχή, το χιόνι κ.τ.λ.
- Τα υλικά στο περιβάλλον γύρω από τη συσκευή (ντουλάπι) θα πρέπει να μπορούν να αντέξουν ελάχιστη θερμοκρασία 100°C. Η θερμοκρασία της κάτω επιφάνειας της κουζίνας μπορεί να αυξηθεί κατά τη διάρκεια της λειτουργίας. Κατά συνέπεια, πρέπει να εγκατασταθεί κάποια επίπεδη πλάκα κάτω από το προϊόν.
- **Κατά τη χρήση**
- Μη τοποθετείτε εύφλεκτα ή καύσιμα υλικά μέσα ή κοντά στη συσκευή κατά τη διάρκεια της λειτουργίας της.
- Μην εγκαταλείπετε τη συσκευή

κατά το μαγείρεμα με στερεά ή υγρά έλαια. Μπορεί να πιάσουν φωτιά σε περίπτωση ακραίας θέρμανσης. Ποτέ μη χύνετε νερό πάνω σε φλόγες που προκαλούνται από λάδι. Καλύπτετε την κατσαρόλα ή το τηγάνι με το καπάκι της προκειμένου να καταπνιγεί η φλόγα που προέκυψε και απενεργοποιήστε τη συσκευή.

- Πάντοτε να τοποθετείτε τα τηγάνια πάνω από το κέντρο της ζώνης μαγειρέματος, και στρέψετε τα χερούλια σε ασφαλή θέση ώστε να μην χτυπηθούν ή πιαστούν.
- Αν δεν πρόκειται να χρησιμοποιήσετε τη συσκευή για μεγάλο χρονικό διάστημα, αποσυνδέστε την από την πρίζα. Διατηρείτε τον κεντρικό διακόπτη απενεργοποιημένο. Επιπρόσθετα, όταν δεν χρησιμοποιείτε τη συσκευή, κλείνετε τη βαλβίδα του αερίου.
- Βεβαιωθείτε πως τα περιστρεφόμενα κουμπιά ελέγχου της συσκευής βρίσκονται πάντοτε στη θέση "0" (διακοπή) όταν δεν είναι σε χρήση.

Κατά τη διάρκεια του καθαρισμού και της συντήρησης

- Πάντοτε να απενεργοποιείτε τη συσκευή πριν από ενέργειες για τον καθαρισμό ή τη συντήρηση. Μπορείτε να τις εκτελέσετε αφού αποσυνδέσετε τη συσκευή από το ρεύμα ή απενεργοποιώντας τους κεντρικούς διακόπτες.
- Μην αφαιρείτε τα περιστρεφόμενα

κουμπιά ελέγχου για να καθαρίσετε τον πίνακα ελέγχου.

- ΠΡΟΚΕΙΜΕΝΟΥ ΝΑ ΔΙΑΤΗΡΗΘΕΙ Η ΑΠΟΔΟΣΗ ΚΑΙ Η ΑΣΦΑΛΕΙΑ ΤΗΣ ΣΥΣΚΕΥΗΣ, ΣΥΣΤΗΝΕΤΑΙ ΝΑ ΧΡΗΣΙΜΟΠΟΙΕΙΤΕ ΠΑΝΤΟΤΕ ΑΥΘΕΝΤΙΚΑ ΑΝΤΑΛΛΑΚΤΙΚΑ ΚΑΙ ΝΑ ΚΑΛΕΙΤΕ ΜΟΝΟ ΕΞΟΥΣΙΟΔΟΤΗΜΕΝΟΥΣ ΑΝΤΙΠΡΟΣΩΠΟΥΣ ΣΕΡΒΙΣ ΕΦΟΣΟΝ ΧΡΕΙΑΖΕΤΑΙ.

ΠΕΡΙΓΡΑΦΗ ΤΗΣ ΚΟΥΖΙΝΑΣ

Αγαπητέ Πελάτη,

Παρακαλούμε διαβάστε τις οδηγίες που περιέχονται σε αυτό το εγχειρίδιο χρήσης πριν χρησιμοποιήσετε την κουζίνα και φυλάξτε το για μελλοντική χρήση.

Επιφάνεια μαγειρέματος για 5 εστίες:

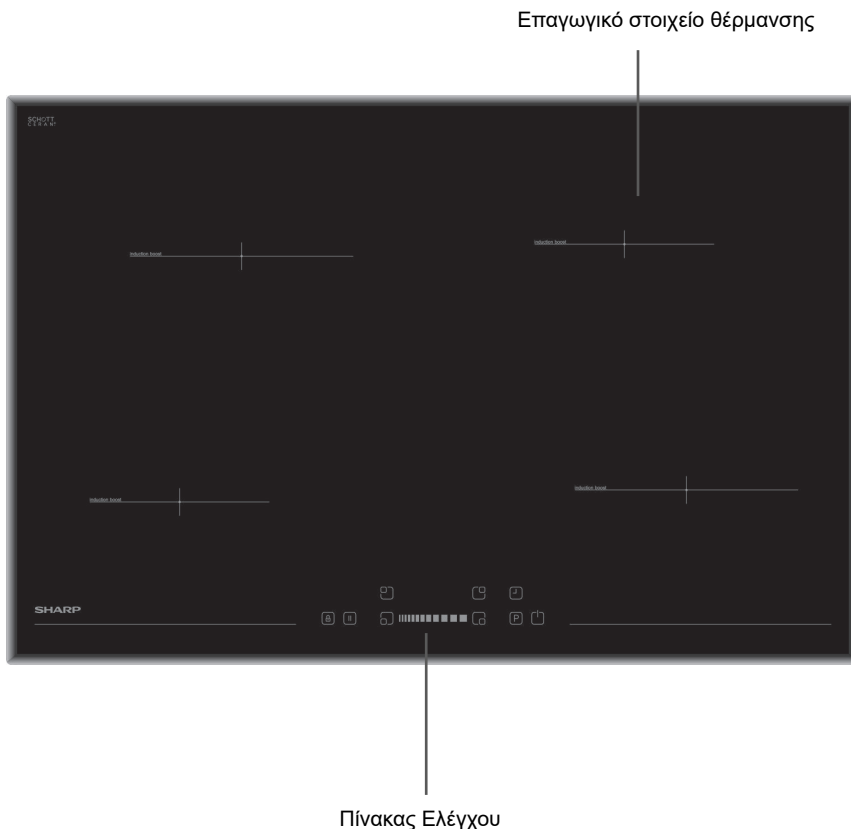

Σημείωση: Η εμφάνιση της κουζίνας σας μπορεί να διαφέρει από το μοντέλο που απεικονίζεται παραπάνω λόγω της διαμόρφωσής της.

Πίνακας ελέγχου για 4 εστίες:

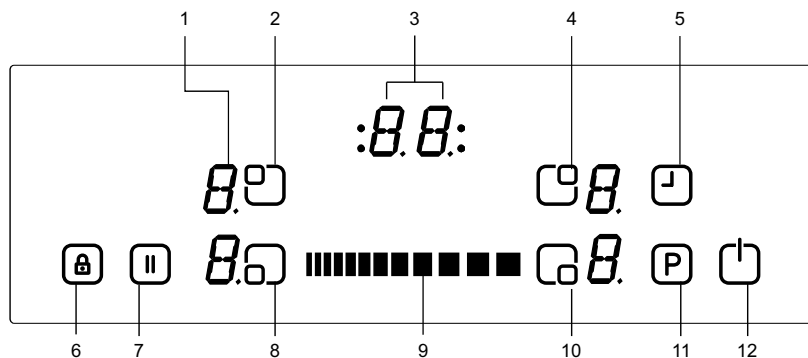

1- Ένδειξη εστίας

2- Επιλογή πάνω αριστερής εστίας

3- Ένδειξη χρονοδιακόπτη

4- Επιλογή πάνω δεξιάς εστίας

5- Χρονοδιακόπτης

6- Ένδειξη κλειδώματος κουμπιών

7- Έξυπνη παύση

8- Επιλογή κάτω αριστερής εστίας

9- Κουμπιά κύλισης

10- Επιλογή κάτω δεξιάς εστίας

11- Επιτάχυνση

12- Ενεργοποίηση/Απενεργοποίηση

ΛΕΙΤΟΥΡΓΙΑ ΤΗΣ ΣΥΣΚΕΥΗΣ

Χρήση των επαγωγικών ζωνών μαγειρέματος με κατάλληλα σκεύη.



Μόλις ολοκληρωθεί η τροφοδοσία ρεύματος, ανάβουν στιγμιαία όλες οι ενδείξεις. Μετά από την παρέλευση αυτού του χρόνου, η κουζίνα τίθεται σε κατάσταση αναμονής και είναι έτοιμη για λειτουργία.

Η κουζίνα ελέγχεται με ηλεκτρονικούς αισθητήρες οι οποίοι λειτουργούν με το πάτημα των αντίστοιχων αισθητήρων. Η ενεργοποίηση κάθε αισθητήρα ακολουθείται από ένα ηχητικό σήμα (βομβητής).

Ενεργοποίηση της συσκευής:

Ενεργοποιήστε την κουζίνα πατώντας το κουμπί ON/OFF  Όλες οι ενδείξεις των εστιών δείχνουν σταθερά "0" και αναβοσβήνουν οι τελείες κάτω δεξιά. (Αν δεν επιλεχθεί ζώνη μαγειρέματος μέσα σε 20 δευτερόλεπτα, η κουζίνα απενεργοποιείται αυτόματα.)

Απενεργοποίηση της συσκευής

Απενεργοποιήστε την κουζίνα οποτεδήποτε πατώντας το  . Το κουμπί ON/OFF  έχει πάντα προτεραιότητα στη λειτουργία απενεργοποίησης.

Ενεργοποίηση των ζωνών μαγειρέματος:

Πατήστε το κουμπί επιλογής της εστίας  που θέλετε να χρησιμοποιήσετε για το μαγείρεμα. Στην οθόνη της επιλεγμένης εστίας υπάρχει μια στατική ένδειξη τελείας, ενώ η αναλάμπουσα τελεία σε όλες τις άλλες ενδείξεις σβήνει.

Για την επιλεγμένη εστία, μπορείτε να ρυθμίσετε την ένταση αγγίζοντας τα κου-

μπιά κύλισης  Το στοιχείο είναι πλέον έτοιμο για να μαγειρέψετε. Για ταχύτερο βράσιμο, επιλέξτε το επιθυμητό επίπεδο μαγειρέματος και, στη συνέχεια, πατήστε το κουμπί P για να ενεργοποιήσετε τη λειτουργία Επιτάχυνση.

Απενεργοποίηση ζωνών μαγειρέματος:

Επιλέξτε το στοιχείο που θέλετε να απενεργοποιήσετε πατώντας το κουμπί επιλογής εστίας. Με τα κουμπιά κύλισης , ρυθμίστε τη θερμοκρασία στην τιμή "0". (Επίσης χρησιμοποιώντας το δεξί και το αριστερό άκρος των κουμπιών κύλισης ταυτόχρονα, η θερμοκρασία ρυθμίζεται στην τιμή "0")."

Αν η ζώνη μαγειρέματος είναι ζεστή, θα εμφανίζεται η ένδειξη "H" στη θέση της ένδειξης "0".

Απενεργοποίηση όλων των ζωνών μαγειρέματος:

Για να απενεργοποιήσετε ταυτόχρονα όλες τις ζώνες μαγειρέματος, πατήστε το κουμπί  .

Στη λειτουργία αναμονής, σε όλες τις ζώνες μαγειρέματος που είναι θερμές εμφανίζεται η ένδειξη "H".

Ένδειξη απομένουσας θερμότητας:

Η ένδειξη απομένουσας θερμότητας δείχνει ότι η υαλοκεραμική επιφάνεια έχει επικίνδυνη θερμοκρασία αφής στην περιφέρεια μιας ζώνης μαγειρέματος.

Μετά από την απενεργοποίηση της ζώνης μαγειρέματος, η αντίστοιχη οθόνη θα εμφανίζει την ένδειξη "H" ώσπου η θερμοκρασία της αντίστοιχης ζώνης μαγειρέματος να φτάσει σε μη-κρίσιμο επίπεδο.

Λειτουργία απενεργοποίησης ασφαλείας:

Κάθε ζώνη μαγειρέματος θα απενεργοποιείται μετά από καθορισμένο μέγιστο χρόνο λειτουργίας, αν δεν αλλάξει η ρύθμιση θερμότητας. Κάθε αλλαγή στη ζώνη μαγειρέματος επαναφέρει το μέγιστο χρόνο λειτουργίας στην αρχική τιμή του περιορισμού χρόνου λειτουργίας. Ο μέγιστος χρόνος λειτουργίας εξαρτάται από το επιλεγμένο επίπεδο θερμοκρασίας.

Περιμένετε ώσπου να σβήσει το 'F' για όλες τις ζώνες, ενεργοποιήστε την κουζίνα αγγίζοντας το  και συνεχίστε τη χρήση.

Ρύθμιση θερμότητας	Απενεργοποίηση ασφαλείας μετά από
1 - 2	6 Ώρες
3 - 4	5 Ώρες
5	4 Ώρες
6 - 9	1,5 Ώρες

Παιδικό κλείδωμα:

Η λειτουργία παιδικού κλειδώματος μπορεί να ενεργοποιηθεί αφού ενεργοποιήσετε τον έλεγχο. Για να ενεργοποιήσετε το παιδικό κλείδωμα, πατήστε ταυτόχρονα τη δεξιά και την αριστερή πλευρά του κουμπιού κύλισης και, στη συνέχεια, πατήστε ξανά τη δεξιά πλευρά του κουμπιού κύλισης. Σε όλες τις ενδείξεις των εστιών θα εμφανιστεί η ένδειξη "L" που σημαίνει LOCKED (ΚΛΕΙΔΩΜΕΝΟ) και το στοιχείο ελέγχου δεν μπορεί να αλλάξει. (Αν μια ζώνη είναι ζεστή, θα εμφανίζονται εναλλάξ οι ενδείξεις "L" και "H".)

Η κουζίνα θα παραμείνει σε κλειδωμένη κατάσταση μέχρι να ξεκλειδωθεί, ακόμα και αν ενεργοποιηθεί και απε-

νεργοποιηθεί το στοιχείο ελέγχου.

Για να απενεργοποιήσετε το παιδικό κλείδωμα, ενεργοποιήστε πρώτα την κουζίνα. Πατήστε ταυτόχρονα τη δεξιά και την αριστερή πλευρά του κουμπιού κύλισης και, στη συνέχεια, πατήστε ξανά την αριστερή πλευρά του κουμπιού κύλισης. Η ένδειξη "L" θα εξαφανιστεί από την οθόνη και η κουζίνα θα απενεργοποιηθεί.

Κλείδωμα κουμπιών

Το κλείδωμα κουμπιών εμποδίζει τη λειτουργία της συσκευής και την θέτει σε λειτουργία εξοικονόμησης κατά τη διάρκεια της λειτουργίας της. Δεν επιτρέπει τη μετατροπή τιμών μέσω αγγίγματος, όπως η αύξηση της έντασης και άλλες. Μόνο η απενεργοποίηση της συσκευής είναι δυνατή.

Η λειτουργία κλειδώματος γίνεται ενεργή αν πατηθεί το κουμπί Κλειδώματος κουμπιών  για τουλάχιστον 2 δευτερόλεπτα. Η λειτουργία αυτή επιβεβαιώνεται με ένα ηχητικό σήμα. Αφού ολοκληρωθεί η λειτουργία μετά το άγγιγμα για περισσότερο από 2 δευτερόλεπτα, αναβοσβήνει η ένδειξη κλειδώματος κουμπιών και ο χειρισμός των εστιών κλειδώνει.

Λειτουργία χρονοδιακόπτη:

Η λειτουργία χρονοδιακόπτη πραγματοποιείται σε δύο εκδόσεις:











Χρονοδιακόπτης υπενθύμισης λεπτών (1 ως 99 λεπτά):

Ο χρονοδιακόπτης υπενθύμισης λεπτών μπορεί να χρησιμοποιηθεί όταν είναι απενεργοποιημένες οι ζώνες μαγειρέματος. Η οθόνη του χρονοδιακόπτη εμφανίζει την ένδειξη "00" με μια αναλάμπουσα τελεία.

Χρησιμοποιήστε τα κουμπιά κύλισης χρόνου  για αύξηση/μείωση του χρόνου. Το εύρος ρύθμισης είναι μεταξύ 0 και 99 λεπτών. Αν δεν υπάρξει χειρισμός εντός 10 δευτερολέ-

πτων, ο χρονοδιακόπτης υπενθύμισης λεπτών θα ρυθμιστεί και η αναλάμπουσα τελεία θα εξαφανιστεί. Αφού ρυθμιστεί ο χρόνος, αρχίζει η αντίστροφη μέτρηση σύμφωνα με τη ρύθμιση.

Μόλις παρέλθει ο χρόνος, ακούγεται ηχητικό σήμα και αναβοσβήνει η ένδειξη του χρονοδιακόπτη. Το ηχητικό σήμα θα διακόπτεται αυτόματα μετά από 30 δευτερόλεπτα ή/και με το πάτημα οποιοδήποτε κουμπιού.

Ο χρονοδιακόπτης υπενθύμισης λεπτών μπορεί να αλλάξει ή να απενεργοποιηθεί οποιαδήποτε στιγμή χρησιμοποιώντας τα κουμπιά κύλισης χρόνου            Η απενεργοποίηση της κουζίνας με άγγιγμα σε οποιαδήποτε στιγμή απενεργοποιεί και τον χρονοδιακόπτη υπενθύμισης λεπτών.

Χρονοδιακόπτης ζώνης μαγειρέματος (1 ως 99 λεπτά):

Όταν η εστία είναι ενεργοποιημένη, υπάρχει η δυνατότητα προγραμματισμού ανεξάρτητου χρονοδιακόπτη για κάθε ζώνη μαγειρέματος.

Επιλέξτε μια ζώνη μαγειρέματος, επιλέξτε τη ρύθμιση θερμοκρασίας και, τελικά, ενεργοποιήστε το κουμπί ρύθμισης χρονοδιακόπτη , ο χρονοδιακόπτης μπορεί να προγραμματιστεί ως λειτουργία απενεργοποίησης για μια ζώνη μαγειρέματος. Γύρω από το χρονοδιακόπτη βρίσκονται τέσσερις λυχνίες LED. Αυτές υποδεικνύουν για ποια ζώνη μαγειρέματος έχει ενεργοποιηθεί ο χρονοδιακόπτης.

10 δευτερόλεπτα μετά από τον τελευταίο χειρισμό, η ένδειξη του χρονοδιακόπτη

αλλάζει στη ρύθμιση του χρονοδιακόπτη που πρόκειται να λήξει αμέσως μετά (σε περίπτωση προγραμματισμού περισσότερων από 1 ζωνών μαγειρέματος).

Μόλις τελειώσει η αντίστροφη μέτρηση στον χρονοδιακόπτη, ακούγεται ηχητικό σήμα και η οθόνη του χρονοδιακόπτη εμφανίζει στατική ένδειξη "00", αναβοσβήνει η λυχνία LED της αντίστοιχης ζώνης μαγειρέματος. Η προγραμματισμένη ζώνη μαγειρέματος απενεργοποιείται και, αν η ζώνη μαγειρέματος είναι θερμή, εμφανίζεται η ένδειξη "H".

Το ηχητικό σήμα κι η αναλαμπή της λυχνίας LED του χρονοδιακόπτη σταματούν αυτόματα μετά από 30 δευτερόλεπτα ή/και μετά το πάτημα οποιοδήποτε κουμπιού.

Βομβητής:

Ενώ η κουζίνα βρίσκεται σε λειτουργία, οι ακόλουθες δραστηριότητες θα σηματοδοτούνται μέσω βομβητή:

Κανονική ενεργοποίηση κουμπιού με σύντομο ηχητικό σήμα

Συνεχές πάτημα κουμπιών για μεγαλύτερο χρονικό διάστημα (10 δευτερόλεπτα), με μακρύτερο, διακοπτόμενο ηχητικό σήμα.

Λειτουργία επιτάχυνσης:

Πρέπει να επιλεγθεί ζώνη μαγειρέματος, να ρυθμιστεί το επίπεδο μαγειρέματος στο "επιθυμητό επίπεδο μαγειρέματος" και να πατηθεί ξανά το κουμπί P (Επιτάχυνση).

Η λειτουργία επιτάχυνσης μπορεί να ενεργοποιηθεί αν το επαγωγικό στοιχείο αποδεχθεί τη ρύθμιση σε αυτή τη ζώνη μαγειρέματος. Η λειτουργία επιτάχυνσης είναι ενεργή, εμφανίζεται το "P" στην αντίστοιχη ένδειξη.

Η ενεργοποίηση της λειτουργίας

επιτάχυνσης μπορεί να προκαλέσει υπέρβαση της μέγιστης ισχύος και την ενεργοποίηση της ενσωματωμένης διαχείρισης ισχύος.

Η απαραίτητη μείωση ισχύος υποδεικνύεται με την αναλαμπή της ένδειξης της αντίστοιχης ζώνης μαγειρέματος. Η αναλαμπή είναι ενεργή για 3 δευτερόλεπτα και επιτρέπει περαιτέρω προσαρμογές των ρυθμίσεων πριν από τη μείωση της ισχύος.

Λειτουργία ειδικού μαγειρέματος

Αγγίξτε το κουμπί επιλογής εστίας διαδοχικά για βράσιμο, τηγάνισμα, διατήρηση θερμότητας, λιώσιμο σοκολάτας. Η λειτουργία ειδικού μαγειρέματος διατίθεται μόνο για τη δεξιά πλευρά της κουζίνας. Οι λειτουργίες βρασμού και τηγάνισματος δεν μπορούν να πραγματοποιούνται ταυτόχρονα, αλλά αφού ακούσετε ένα ηχητικό σήμα από την κουζίνα, είναι δυνατή η ταυτόχρονη ενεργοποίηση βρασμού και τηγάνισματος.

Λειτουργία βρασμού**

Αυτή η λειτουργία επιτρέπει το βράσιμο του νερού και τη διατήρησή του κοντά στο σημείο βρασμού. Για να ενεργοποιήσετε τη λειτουργία βρασμού, πατήστε δύο φορές το κουμπί επιλογής εστίας. Μόλις ενεργοποιηθεί η λειτουργία βρασμού, η αντίστοιχη ένδειξη θα είναι 'b'. Αφού βράσει το νερό, η κουζίνα παράγει ένα ηχητικό σήμα. Το σήμα αυτό υποδεικνύει πως ολοκληρώθηκε ο βρασμός και το περιεχόμενο σιγοβράζει πλέον.

Η ένδειξη της εστίας πίσω δεξιά υποδεικνύει τη λειτουργία βρασμού



Λειτουργία τηγάνισματος

Αυτή η λειτουργία προσφέρει το τηγάνισμα του λαδιού γύρω στους 160°C. Για να ενεργοποιήσετε τη λειτουργία τηγάνισματος, πατήστε το κουμπί επιλογής εστίας τρεις φορές. Μόλις ενεργοποιηθεί η λειτουργία τηγάνισματος, η αντίστοιχη ένδειξη θα είναι 'F'. Μετά από λίγη ώρα, η κουζίνα εκπέμπει ένα ηχητικό σήμα. Το σήμα υποδεικνύει ότι το λάδι είναι έτοιμο για τηγάνισμα.

Η ένδειξη της εμπρός δεξιάς εστίας υποδεικνύει τη λειτουργία τηγάνισματος.

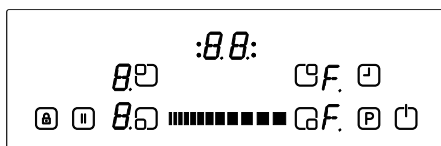

Λειτουργία διατήρησης θερμότητας**

Αυτή η λειτουργία προσφέρει την αυτόματη διατήρηση του γεύματος κοντά στους 50°C. Για να ενεργοποιήσετε τη λειτουργία διατήρησης θερμότητας, πατήστε το κουμπί επιλογής εστίας τέσσερις φορές. Μόλις ενεργοποιηθεί η λειτουργία διατήρησης θερμότητας, η αντίστοιχη ένδειξη θα είναι 'u'. Η ένδειξη της εστίας πίσω δεξιά υποδεικνύει τη λειτουργία διατήρησης θερμότητας

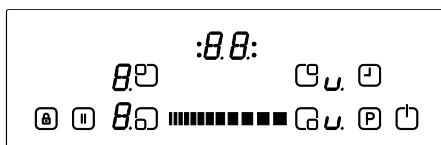

Λειτουργία λιώσιματος σοκολάτας

Η λειτουργία αυτή επιτρέπει το λιώσιμο σοκολάτας ή τη διατήρηση παρόμοιων υλικών αυτόματα κοντά στη θερμοκρα-

σία των 40°C. Για ενεργοποίηση της λειτουργίας για λιώσιμο σοκολάτας, πατήστε το κουμπί επιλογής εστίας πέντε φορές. Μόλις ενεργοποιηθεί η λειτουργία για λιώσιμο σοκολάτας, η αντίστοιχη ένδειξη θα είναι 'c'.

Η ένδειξη της εστίας μπροστά δεξιά υποδεικνύει τη λειτουργία λιωσίματος σοκολάτας

**Η απόδοση και ο χρόνος μπορεί να διαφέρουν ανάλογα με την ποσότητα των τροφίμων και την ποιότητα του τηγανιού. 1,5 λίτρο νερού και 0,5 λίτρο λαδιού προσφέρουν τη βέλτιστη απόδοση μαγειρέματος με αυτές τις λειτουργίες.

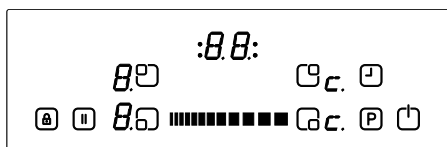



Έξυπνη παύση

Όταν είναι ενεργοποιημένη, η Έξυπνη παύση μειώνει την ισχύ σε όλες τις εστίες που έχουν ενεργοποιηθεί.

Στη συνέχεια, αν απενεργοποιήσετε την Έξυπνη παύση, οι εστίες επιστρέφουν αυτόματα στο προηγούμενο επίπεδό τους.

Αν δεν απενεργοποιηθεί η Έξυπνη παύση, η κουζίνα θα κλείσει μετά από 30 λεπτά.

Πατήστε () για να ενεργοποιήσετε την Έξυπνη παύση. Η ισχύς των ενεργοποιημένων εστιών θα μειωθεί σε επίπεδο 1 και σε όλες τις εστίες θα εμφανιστεί η ένδειξη "II".

Πατήστε ξανά () για να απενεργοποιήσετε την Έξυπνη παύση. Η ένδειξη "II" θα εξαφανιστεί και οι εστίες θα λειτουργούν πλέον στο επίπεδο που

είχε ρυθμιστεί νωρίτερα.

ΣΥΜΒΟΥΛΕΣ ΚΑΙ ΥΠΟΔΕΙΞΕΙΣ

Μαγειρικά σκεύη

· Να χρησιμοποιείτε μαγειρικά σκεύη με παχιά τοιχώματα, λεία κάτω επιφάνεια, με διάμετρο ίση με την εστία. Αυτό συμβάλει στη μείωση του χρόνου μαγειρέματος.

· Μαγειρικά σκεύη από χάλυβα, επισμαλτωμένο χάλυβα, χυτοσίδηρο και ανοξείδωτο χάλυβα (εφόσον φέρουν κατάλληλη σήμανση από τον κατασκευαστή) θα σας προσφέρουν τα βέλτιστα αποτελέσματα.

· Μαγειρικά σκεύη από επισμαλτωμένο χάλυβα ή με βάσεις από αλουμίνιο ή χαλκό μπορεί να αφήσουν υπολείμματα μετάλλων στην κουζίνα. Αν παραμείνουν εκεί, είναι πολύ δύσκολο να αφαιρεθούν. Να καθαρίζετε την κουζίνα μετά από κάθε χρήση.

· Ένα μαγειρικό σκεύος είναι κατάλληλο για επαγωγή όταν ο μαγνήτης κολλάει στο κάτω μέρος του σκεύους.

· Το μαγειρικό σκεύος πρέπει να τοποθετείται κεντρικά πάνω στη ζώνη μαγειρέματος. Αν δεν τοποθετηθεί σωστά, εμφανίζεται η ένδειξη.

· Όταν χρησιμοποιείτε ορισμένα τηγάνια, μπορεί να τα ακούσετε να κάνουν διάφορους θορύβους. Αυτό οφείλεται στη σχεδίαση των τηγανιών και δεν επηρεάζει την απόδοση ή την ασφάλεια της κουζίνας.

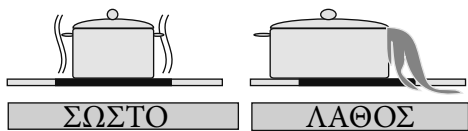
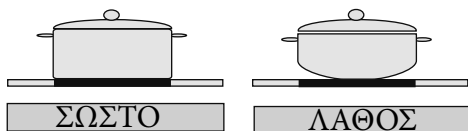

Εξοικονόμηση ενέργειας

- Οι επαγωγικές ζώνες μαγειρέματος προσαρμόζονται αυτόματα στο μέγεθος του πάτου των μαγειρικών σκευών μέχρι κάποιο όριο. Παρόλα αυτά, το μαγνητικό μέρος του πάτου του μαγειρικού σκεύους πρέπει να έχει ελάχιστη διάμετρο ανάλογα με το μέγεθος της ζώνης μαγειρέματος.
- Τοποθετείτε τα μαγειρικά σκεύη στη ζώνη μαγειρέματος πριν την ενεργοποίησή τους. Αν ενεργοποιηθεί πριν τοποθετήσετε ένα μαγειρικό σκεύος πάνω της, η ζώνη μαγειρέματος δεν λειτουργεί και η ένδειξη ελέγχου δείχνει.
- Χρησιμοποιήστε καπάκι για να μειώσετε το χρόνο μαγειρέματος.
- Μόλις το υγρό φτάσει σε βρασμό, μειώστε τη ρύθμιση θερμοκρασίας.
- Ελαχιστοποιήστε την ποσότητα υγρών ή λίπους για να μειώσετε τους χρόνους μαγειρέματος.
- Επιλέξτε την κατάλληλη ρύθμιση θερμοκρασίας για να τις εφαρμογές μαγειρέματος.

Παραδείγματα εφαρμογών μαγειρέματος

Οι πληροφορίες στον ακόλουθο πίνακα χρησιμεύουν απλώς ως οδηγός.

Ρυθμίσεις	Χρησιμοποιήστε για
0	Στοιχείο εκτός λειτουργίας
1- 3	Ήπια θέρμανση
4 - 5	Ήπιο βράσιμο, αργό ζέσταμα
6 - 7	Ξαναζέσταμα και γρήγορο χαμηλό βράσιμο
8	Βράσιμο, σοτάρισμα και καψάλισμα
9	Μέγιστη θερμότητα
P	Λειτουργία επιτάχυνσης

Υποδείξεις καθαρισμού

- Μην χρησιμοποιείτε αποξεστικά πανάκια, διαβρωτικά καθαριστικά, καθαριστικά αερολύματα ή αιχμηρά αντικείμενα για το καθάρισμα των επιφανειών της κουζίνας.
- Για να αφαιρέσετε καμένο φαγητό, μουσκέψτε το με υγρό πανάκι και υγρό καθαρισμού.
- Μπορείτε να χρησιμοποιήσετε ξύστρα για καθάρισμα φαγητού ή υπολειμμάτων. Τα φαγητά που κολλάνε πρέπει να καθαρίζονται αμέσως αφού χυθούν, πριν κρυώσει η γυάλινη επιφάνεια.
- Όταν χρησιμοποιείτε ξύστρα, να προσέχετε ώστε να μην γδέρνετε την κόλλα σιλικόνης που εφαρμόζεται στις ακμές του γυάλινου επιφανείας.
- Η ξύστρα έχει ξυράφι, συνεπώς, πρέπει να φυλάσσεται μακριά από παιδιά.
- Να χρησιμοποιείτε ειδικό καθαριστικό για κεραμική κουζίνα ενόσω η κουζίνα είναι θερμή στο άγγιγμα. Να ξεβγάξετε και να στεγνώσετε με καθαρό πανί ή χαρτοπετσέτα.

ΕΓΚΑΤΑΣΤΑΣΗ ΤΗΣ ΣΥΣΚΕΥΗΣ

ΠΡΟΕΙΔΟΠΟΙΗΣΗ:

Η ηλεκτρική σύνδεση της κουζίνας αυ-

τής θα πρέπει να πραγματοποιηθεί από ηλεκτρολόγο που διαθέτει τα κατάλληλα προσόντα, σύμφωνα με τις οδηγίες που περιέχονται σε αυτόν τον οδηγό και σε συμφωνία με τους τρέχοντες κανονισμούς. Η εγγύηση δεν θα ισχύει σε περίπτωση ζημιάς η οποία έχει προκύψει ως αποτέλεσμα ακατάλληλης σύνδεσης ή εγκατάστασης. Η συσκευή αυτή πρέπει να είναι γειωμένη.

Ασφάλεια εγκατάστασης

- Κάθε υπερκείμενη επιφάνεια, θα πρέπει να απέχει τουλάχιστον 65 εκατ. από την κουζίνα.
- Οι ανεμιστήρες εξαγωγής θα πρέπει να τοποθετούνται σύμφωνα με τις οδηγίες του κατασκευαστή.
- Ο τοίχος που βρίσκεται σε επαφή με το πίσω μέρος της κουζίνας πρέπει να αποτελείται από υλικό ανθεκτικό στη φλόγα.
- Το μήκος του καλωδίου τροφοδοσίας δεν θα πρέπει να ξεπερνάει τα 2 μέτρα.

Προσαρμογή της κουζίνας σε πάγκο εργασίας

- Η κουζίνα μπορεί να εισαχθεί σε οποιοδήποτε πάγκο εργασίας, υπό την προϋπόθεση ότι θα είναι ανθεκτικός σε θερμότητα τουλάχιστον μέχρι 90°C.
- Διαμορφώστε ένα άνοιγμα με τις διαστάσεις που υποδεικνύονται στην παρακάτω εικόνα και στην επόμενη σελίδα.
- Η επαγγελματική κουζίνα μπορεί να ενσωματωθεί σε πάγκους εργασίας πάχους 25 έως 40 χλστ.

W (mm)	780	min. A (mm)	50
D (mm)	520	min. B (mm)	50
H (mm)	56	E/F (mm)	10
C1 (mm)	750	min. F (mm)	10
C2 (mm)	490	G (mm)	20

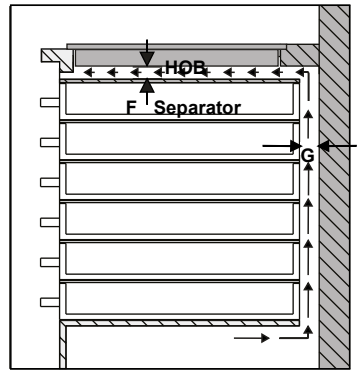
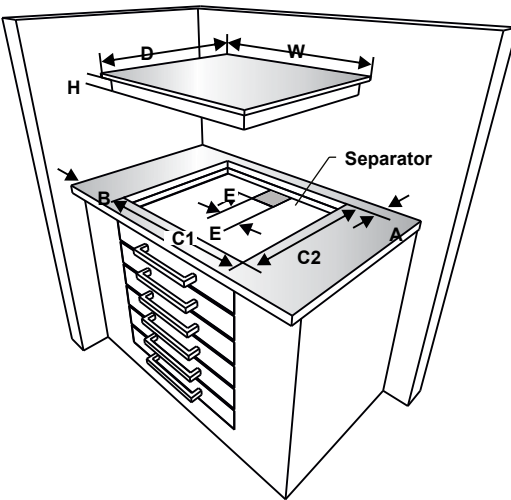
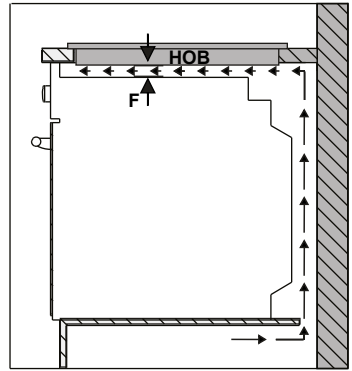
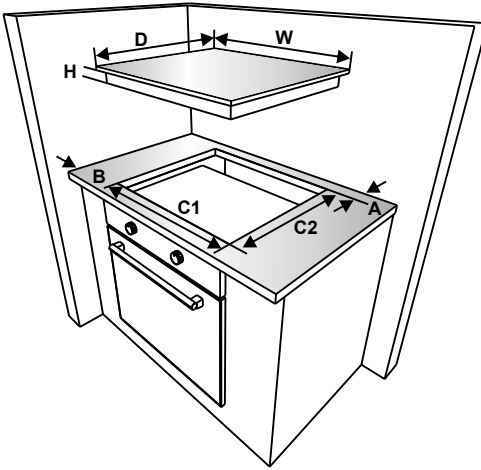

Εφαρμόστε την παρεχόμενη αυτοκόλλητη ταινία σφράγισης περιμετρικά σε όλη την κάτω ακμή της γυάλινης επιφάνειας μαγειρέματος, κατά μήκος της εξωτερικής ακμής του υαλοκεραμικού πλαισίου. Μην την τεντώνετε.

Βιδώστε τα 4 υποστηρίγματα στερέωσης στον πάγκο εργασίας στα πλευρικά τοιχώματα του προϊόντος.

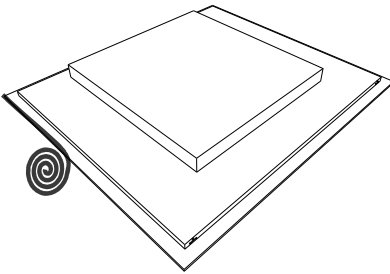
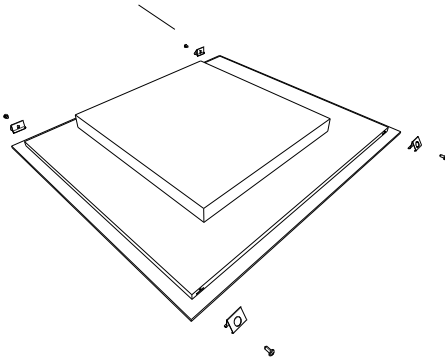

- Υποστήριγμα στερέωσης στον πάγκο

Ηλεκτρολογική σύνδεση

Πριν κάνετε τη σύνδεση, ελέγξτε τα ακόλουθα:

Η τάση τροφοδοσίας είναι ίδια με εκείνη που αναφέρεται στην ταμπέλα χαρακτηριστικών λειτουργίας που βρίσκεται στο πίσω μέρος της κουζίνας σας.

Η εγκατάσταση μπορεί να υποστηρίξει το φορτίο της συσκευής (βλέπε ταμπέλα χαρακτηριστικών λειτουργίας).

Η παροχή ηλεκτρικού ρεύματος διαθέτει σύνδεση γείωσης, η οποία συμμορφώνεται με τις προβλέψεις των κανονισμών που ισχύουν και βρίσκεται σε καλή κατάσταση λειτουργίας.

Ο διακόπτης με ασφάλεια είναι εύκολα προσβάσιμος μετά την εγκατάσταση της κουζίνας.

Αν δεν υπάρχει αποκλειστικό κύκλωμα και διακόπτης με ασφάλεια για την κουζίνα, πρέπει να εγκατασταθούν από αρμόδιο ηλεκτρολόγο πριν από τη σύνδεση της κουζίνας.

Πρέπει να συνδεθεί εγκεκριμένο καλώδιο από τη Μονάδα Καταναλωτή (κύριο διακόπτη ασφαλειών) και να διαθέτει προστασία με δική του ασφάλεια 50 amp ή αυτόματο μικροδιακόπτη ηλεκτρικού ρεύματος (MCB). Ο ηλεκτρολόγος πρέπει να προμηθεύσει διακόπτη με ασφάλεια για όλους τους πόλους, ο οποίος θα αποσυνδέει και τους αγωγούς που διαρρέονται από ρεύμα και τον ουδέτερο με ελάχιστο διαχωρισμό επαφών 3,0 χλστ.

Ο ασφαλειοδιακόπτης θα πρέπει να τοποθετηθεί στον τοίχο της κουζίνας, πάνω από τον πάγκο εργασίας και προς την πλευρά της κουζίνας, αλλά όχι πάνω από την κουζίνα, σύμφωνα με τους κανονισμούς IEE. Συνδέστε τον ασφαλειοδιακόπτη σε κουτί σύνδεσης το οποίο θα πρέπει να τοποθετηθεί στον τοίχο περίπου 61 εκατ. (24 ίντσες) πάνω από τη στάθμη του δαπέδου και πίσω από

την κουζίνα. Μετά μπορεί να συνδεθεί το καλώδιο τροφοδοσίας της κουζίνας. Συνδέστε το ένα άκρο στο κουτί σύνδεσης και το άλλο στο κουτί σύνδεσης της κουζίνας που βρίσκεται στο πίσω μέρος της κουζίνας. Αφαιρέστε το κάλυμμα του κουτιού σύνδεσης ηλεκτρικού ρεύματος και συνδέστε το καλώδιο σύμφωνα με το διάγραμμα καλωδίωσης.

Το καλώδιο τροφοδοσίας πρέπει να τοποθετείται μακριά από άμεσες πηγές θερμότητας. Δεν θα πρέπει να εκτίθεται σε αύξηση θερμοκρασίας μεγαλύτερη από 50°C πάνω από τη θερμοκρασία δωματίου.

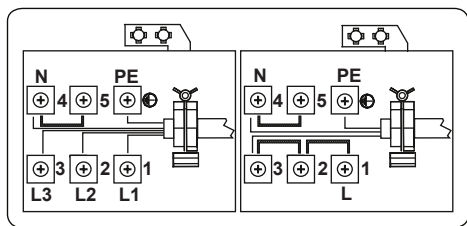



Για την υαλοκεραμική κουζίνα, το καλώδιο πρέπει να είναι H05VV-F 3X2,5 mm² 60227 IEC 53 ••. Το διάγραμμα καλωδίωσης μπορεί να βρεθεί στο κάτω μέρος της συσκευής.



ΚΩΔΙΚΟΙ ΣΦΑΛΜΑΤΩΝ

Σε περίπτωση σφάλματος, στις ενδείξεις των εστιών θα εμφανίζεται ο κωδικός του σφάλματος.

E1: Ο Ανεμιστήρας ψύξης είναι απενεργοποιημένος, καλέστε εξουσιοδοτημένο τεχνικό σέρβις.

E3: Η τάση τροφοδοσίας είναι διαφορετική από τις ενδεικνυόμενες τιμές, απενεργοποιήστε την κουζίνα πατώντας το κουμπί , περιμένετε μέχρι να εξαφανιστεί η ένδειξη “H” για όλες τις ζώνες, ενεργοποιήστε την κουζίνα

πατώντας το κουμπί  και συνεχίστε τη χρήση. Αν εμφανιστεί το ίδιο σφάλμα, καλέστε έναν εξουσιοδοτημένο τεχνικό σέρβις.

E4: Η συχνότητα τροφοδοσίας είναι διαφορετική από τις ενδεικνυόμενες τιμές, απενεργοποιήστε την κουζίνα πατώντας το κουμπί , περιμένετε μέχρι να εξαφανιστεί η ένδειξη “H” για όλες τις ζώνες, ενεργοποιήστε την κουζίνα πατώντας το κουμπί  και συνεχίστε τη χρήση. Αν παραμένει το ίδιο σφάλμα, αποσυνδέστε και επανασυνδέστε την κουζίνα, ενεργοποιήστε την κουζίνα πατώντας  συνεχίστε τη χρήση της. Αν εμφανίζεται το ίδιο σφάλμα, καλέστε εξουσιοδοτημένο τεχνικό σέρβις.

E5: Η θερμοκρασία στο εσωτερικό της κουζίνας είναι πολύ υψηλή, απενεργοποιήστε την κουζίνα πατώντας  αφήστε τις εστίες να κρυώσουν.

E6: Σφάλμα επικοινωνίας μεταξύ του στοιχείου ελέγχου αφής και της εστίας, καλέστε εξουσιοδοτημένο τεχνικό σέρβις.

E7: Ο αισθητήρας θερμοκρασίας πηνίου είναι απενεργοποιημένος, καλέστε εξουσιοδοτημένο τεχνικό σέρβις.

E8: Ο αισθητήρας θερμοκρασίας του ψύκτη είναι απενεργοποιημένος, καλέστε εξουσιοδοτημένο τεχνικό σέρβις.

E9: Σφάλμα βαθμονόμησης, καλέστε εξουσιοδοτημένο τεχνικό σέρβις.

SADRŽAJ:

Sigurnosne upute
Opis uređaja
Površina za kuhanje i upravljačka ploča grijača
Rad uređaja
Uključivanje i isključivanje uređaja
Uključivanje i isključivanje zona za kuhanje
Pametna stanka
Indikator preostale topline
Funkcija sigurnosnog isključenja
Blokada za djecu
Funkcija mjerača vremena
Zvučni signal
Funkcija pojačanja grijanja
Posebna funkcija za kuhanje
Natuknice i savjeti
Instalacija uređaja
Sigurnost kod instalacije
Postavljanje ploče za kuhanje na radnu površinu
Električno spajanje
Dijagram električnog spajanja

SIGURNOSNA UPOZORENJA

PAŽLJIVO PROČITAJTE CIJELI SA-DRŽAJ OVIH UPUTA PRIJE UPORABE OVE NAPRAVE I DRŽITE IH NA LAHKO DOSTUPNOM MJESTU KAKO BISTE IH MOGLI KORISTITI KADA BUDE POTREBNO.

OVAJ PRIRUČNIK SASTAVLJEN JE ZA VIŠE RAZLIČITIH MODELA. VAŠA NAPRAVA MOŽDA NEĆE IMATI NEKE ZNAČAJKE POJAŠNJENE U OVOM PRIRUČNIKU. TIJEKOM PROUČAVANJA PRIRUČNIKA OBRATITE POZORNOST NA ILUSTRACIJE S BROJKAMA.

Opća sigurnosna upozorenja

- Ovaj uređaj mogu koristiti djeca od 8 godina pa na više i osobe smanjenih tjelesnih, osjetilnih ili mentalnih mogućnosti ili osobe koje ne raspolažu iskustvom ili znanjem ako su pod nadzorom osobe odgovorne za njihovu sigurnost i rade po uputama koje se odnose na sigurno korištenje uređaja te razumiju uključene opasnosti. Djeca se ne smiju igrati s na-

pravom. Čišćenje i korisničko održavanje ne smiju obavljati djeca bez nadzora.

- UPOZORENJE: Naprava i pristupačni dijelovi zagrijavaju se tijekom uporabe. Obratite pažnju kako se vrući dijelovi ne bi dirali. Djeca mlađa od 8 godina moraju se držati dalje od naprave osim ako nisu pod stalnim nadzorom.
- UPOZORENJE: Kad na ploči za kuhanje kuhate jelo na masnoći ili ulju bez nadzora, postoji potencijalna opasnost koja može dovesti do požara. NIKADA požar ne gasite vodom. Isključite napravu, a plamen pokrijte npr. poklopcem ili dekom.
- UPOZORENJE: Opasnost od požara: ne stavljajte predmete na

površine za kuhanje.

- **UPOZORENJE:** Ako se na površini nalazi napuklina, napravu isključite kako biste izbjegli mogućnost električnog udara.
- Kad se radi o indukcijskim pločama za kuhanje, na njih se ne smiju stavljati metalni predmeti, npr. noževi, vilice, žlice i poklopci, budući da se takvi predmeti mogu zagrijati.
- Kad se radi o indukcijskim pločama za kuhanje, nakon njihove uporabe isključite ploču pomoću kontrola i nemojte se oslanjati na detektor posude,
- Kod ploča za kuhanje koje uključuju i poklopac, prije otvaranja potrebno je obrisati prolivenu tekućinu s poklopca. Također, prije zatvaranja po-

klopca potrebno je ostaviti površinu ploče za kuhanje da se ohladi.

- Naprava nije namijenjena za rad uz pomoć vanjskog mjerača vremena ili zasebnog sustava daljinskog upravljanja.
- Za čišćenje staklenih vrata pećnice i ostalih površina nemojte koristiti gruba abrazivna sredstva za čišćenje jer bi mogla ogrepsti površinu što bi moglo dovesti do rasprsnuća stakla i površinskih oštećenja.
- Za čišćenje naprave nemojte koristiti čistače na paru.
- Naprava je proizvedena u skladu sa svim važećim lokalnim i međunarodnim standardima i propisima.
- Radove održavanja i popravke smije obavljati samo ovlašteno servisno osoblje. Radovi ugradnje i popravci koje je obavljalo neovlašteno servisno osoblje mogu vas dovesti u opasnost. Bilo kakve iz-

mjene ili modifikacije naprave su opasne.

- Prije ugradnje provjerite ako su lokalni uvjeti distribucije (vrsta plina, tlak plina ili električni napon ili frekvencija) kompatibilni sa zahtjevima naprave. Zahtjevi za ovu napravu navedeni su na naljepnici.
- **OPREZ:** Ova naprava dizajnirana je samo za kuhanje hrane i namijenjena je samo za unutarnju uporabu u domaćinstvu te se ne smije koristiti ni u kakve druge svrhe ili namjene, npr. komercijalna uporaba ili u uporaba u komercijalnom okruženju ili za grijanje prostorija.
- Kako biste osigurali sigurnost, potrebno je poduzeti sve mjere sigurnosti. Budući da je napuknuće stakla moguće, budite pažljivi tijekom čišćenja kako se staklo ne bi ogreblo. Nemojte udarati ili kucati na staklo uz pomoć drugih predmeta.
- Provjerite ako je kabel napajanja savinut tijekom ugradnje. Ako je kabel napajanja oštećen, proizvođač, servisni tehničar ili kvalificirana osoba ga moraju zamijeniti kako bi se spriječila opasna situacija.

Upozorenja tijekom ugradnje

- Napravu smijete koristiti tek nakon što su završeni radovi ugradnje.
- Ovlašteni tehničar mora obaviti radove ugradnje ove naprave te osposobiti ju za uporabu. Proizvođač nije odgovoran za oštećenja nastala zbog neispravnog postavljanja i ugradnje koje je obavilo neovlašteno osoblje.

- Tijekom raspakiravanja naprave provjerite ako su na njoj vidljiva oštećenja nastala tijekom prijevoza. U slučaju pronalaska oštećenja napravu nemojte koristiti i odmah se obratite kvalificiranoj servisnoj službi. Budući da materijali koji se koriste za pakiranje (najlon, spjalica, stiropor) predstavljaju opasnost za djecu, potrebno ih je prikupiti i odmah ukloniti.
- Zaštitite napravu od atmosferskih utjecaja. Nemojte ga izlagati npr. suncu, kiši, snijegu itd.
- Okolni materijali uređaja (kuhinjski ormarić) moraju biti izrađeni od materijala koji je otporan na temperature od min. 100°C. Temperatura donje površine ploče može narasti tijekom rada. Stoga je ispod donje površine potrebno ugraditi dasku.
- **Tijekom uporabe**
- Tijekom rada u napravu nemojte stavljati zapaljive materijale.
- Ploču za kuhanje uvijek držite pod nadzorom kad kuhate s krutim ili tekućim uljima. U suprotnom postoji opasnost od požara nakon njihovog pretjeranog zagrijavanja. Požar uzrokovan uljem nikad ne gasite vodom. Stavite poklopac na lonac za umak ili tavu kako bi se nastali požar ugasio i isključite ploču za kuhanje.
- Posude uvijek postavite na središnji dio zone za kuhanje, a ručke posude postavite tako da se posuda ne može nehotice pomaknuti ili dohvatiti.
- Ako napravu nećete koristiti neko

duže vremensko razdoblje, isključite utikač iz utičnice. Glavni upravljački prekidač mora biti u položaju isključeno. Također, kad se naprava ne koristi, ventil za plin mora biti u položaju isključeno.

- Upravljački gumbi naprave uvijek moraju biti u položaju "0" (stop) kad se naprava ne koristi.

Tijekom čišćenja i održavanja

- Napravu uvijek isključite prije obavljanja radova čišćenja ili održavanja. Radove možete započeti nakon vađenja utikača iz utičnice ili isključivanja glavnih prekidača.
- Kako biste očistili upravljačku ploču, nemojte skidati upravljačke gumbe.

- **KAKO BISTE ODRŽALI UČINKOVITOST I SIGURNOST NAPRAVE, PREPORUČAMO DA UVIJEK KORISTITE ORIGINALNE REZERVNE DIJELOVE I ZOVETE SAMO NAŠU OVLAŠTENU SERVISNU SLUŽBU AKO JE TO POTREBNO.**

OPIS PLOČE ZA KUHANJE

Poštovani korisniče,

Prije korištenja ploče za kuhanje pročitajte upute u ovom korisničkom priručniku i zadržite ga za buduću upotrebu.

Površina za kuhanje s 4 grijača:

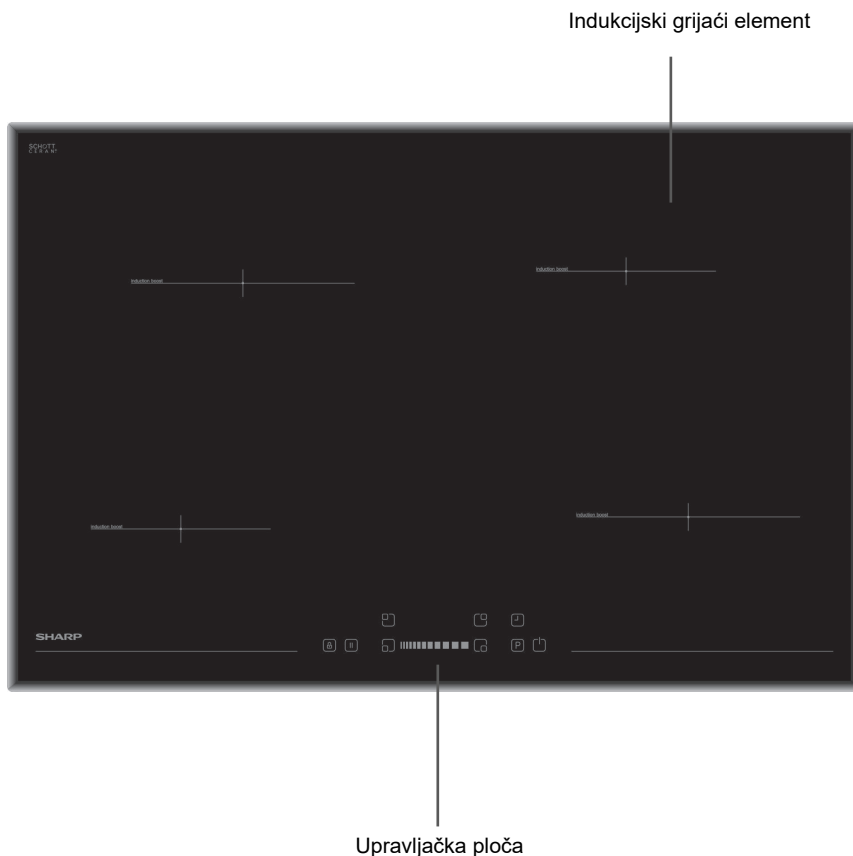

Napomena: Izgled vaše ploče za kuhanje će se možda razlikovati od gore prikazanog modela zbog konfiguracije.

Upravljačka ploča za 4 grijača:

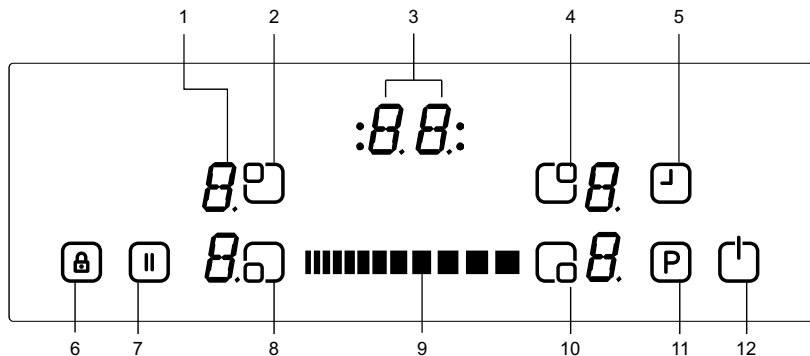

- | | |
|-----------------------------------|----------------------------------|
| 1. Prikaz grijača | 8. Odabir donjeg lijevog grijača |
| 2. Odabir gornjeg lijevog grijača | 9. Klizni gumb |
| 3. Prikaz mjerača vremena | 10. Odabir donjeg desnog grijača |
| 4. Odabir gornjeg desnog grijača | 11. Pojačanje grijanja |
| 5. Mjerač vremena | 12. Uključeno/Isključeno |
| 6. Indikator zaključavanja tipki | |
| 7. Pametna stanica | |

RAD UREĐAJA

Zone za kuhanje na indukcijskoj ploči mogu se koristiti samo s odgovarajućom posudom.



Kad se napajanje uključi, na kratko se upale svi prikazi. Nakon toga, ploča se prebaci u stanje pripravnosti i spremna je za rad.

Pločom se upravlja pomoću elektroničkih senzora koji se reguliraju dodirivanjem odgovarajućih senzora. Nakon svake aktivacije senzora oglasi se zvučni signal.

Uključivanje uređaja:

Uključite ploču pritiskom tipke ON/OFF . Na svim prikazima grijača pojavi se "0", dok donje desne točke trepere. (Ako se unutar 20 sekundi ne odabere nijedna zona kuhanja, ploča će se automatski isključiti.)

Isključivanje uređaja:

isključite uređaj u bilo kojem trenutku pritiskom tipke . Tipka ON/OFF  uvijek se primarno koristi za isključivanje uređaja.

Uključivanje zona za kuhanje:

Pritisnite tipku za odabir  grijača na kojem želite kuhati. Na prikazu odabranog grijača prikaže se točka, dok se na ostalim prikazima ugase točke koje trepere.

Razinu grijanja za odabrani grijač možete postaviti dodirivanjem kliznog gumba . Grijaći element je

sada spreman za kuhanje. Za što brže kuhanje odaberite željenu razinu kuhanja te zatim pritisnite tipku P kako biste aktivirali funkciju pojačanja grijanja.

Isključivanje zona za kuhanje:

Odaberite element kojeg želite isključiti pritiskom na odgovarajuću tipku grijača. Uz pomoć kliznog gumba  smanjite temperaturu na "0". (Istovremenim pritiskom lijevog i desnog dijela kliznog gumba također se može smanjiti temperatura na "0").

Ako je zona kuhanja vruća, na prikazu će se prikazati "H", a ne "0".

Isključivanje svih zona za kuhanje:

Kako biste sve zone isključili odjednom, pritisnite tipku .

U stanju pripravnosti na svim zonama za kuhanje koje su vruće prikazat će se "H".

Indikator preostale topline:

Indikator preostale topline označava da je temperatura staklo keramike na rubu zone kuhanja opasno visoka.

Nakon isključenja zone kuhanja na odgovarajućem prikazu prikazan je "H" sve dok temperatura zone kuhanja više nije na opasnoj razini.

Funkcija sigurnosnog isključenja:

Svaka zona kuhanja isključit će se nakon određenog maksimalnog vremena rada ako postavka za grijanje nije promijenjena. Svaka promjena na zoni kuhanja stavlja maksimalno vrijeme

rada na početnu vrijednost vremen-
skog ograničenja rada. Maksimalno
vrijeme rada ovisi od odabranoj razini
temperature.

Pričekajte sve dok ne nestane "F" za
sve zone, uključite ploču za kuhanje
pritiskom na  i nastavite s korište-
njem.

Postavka za grijanje	Sigurnosno isključivanje nakon
1 - 2	6 sati
3 - 4	5 sati
5	4 sati
6 - 9	1,5 sati

Blokada za djecu:

Funkcija blokade za djecu može se
aktivirati nakon uključanja upravljačkog
gumba. Kako biste aktivirali blokadu
za djecu, istovremeno pritisnite desni i
lijevi dio kliznog gumba, a nakon toga
opet pritisnite desni dio kliznog gumba.
"L" znači LOCKED (ZAKLJUČANO).
Prikazat će se na svim prikazima grija-
ča i to se ne može promijeniti. (Ako je
zona kuhanja još uvijek vruća, naiz-
mjence će se prikazivati "L" i "H".)

Ploča će ostati zaključana sve dok se
ne otključa čak i ako se uređaj isključi i
ponovno uključi.

Kako biste funkciju blokade za dje-
cu deaktivirali, prvo uključite ploču.
Istovremeno pritisnite desni i lijevi dio
kliznog gumba, a nakon toga opet pri-
tisnite lijevi dio kliznog gumba. "L" više
neće biti prikazano na zaslonu, a ploča
će se isključiti.

Zaključavanje tipki

Funkcija zaključavanja tipki je za blo-
kiranje i postavljanje naprave u način
rada uštede energije tijekom operativ-
nog načina rada. Izmjena stavki, npr.
povećanje stavke grijanja i ostalo, neće
biti moguća. Moguće je samo isključe-
nje naprave.

Funkcija zaključavanja aktivira se ako
se pritisne gumb za zaključavanje tipki
 i drži pritisnut barem 2 sekunde.
Ta radnja potvrđuje se zvučnim signa-
lom. Nakon pritiska dužeg od 2 sekun-
de treperi pokazivač zaključavanja tipki
i grijač se zaključa.

Funkcija mjerača vremena:



Funkcija mjerača vremena dolazi u
dvjema inačicama:

Mjerač vremena s minutnim podsjetnikom (1 do 99 minuta):

Mjerač vremena s minutnim podsjet-
nikom može se regulirati kad su zone
za kuhanje isključene. Mjerač vremena
prikazuje "00" s točkom koja treperi.

Za povećanje/smanjenje stavke za
vrijeme upotrijebite klizni gumb mjera-
ča vremena . Raspon
podešavanja je između 0 i 99 minuta.
Ako se u razdoblju od 10 sekundi ne
izvede nijedna radnja, mjerač vremena
s minutnim podsjetnikom je podešen, a
točka koja je treperila nestat će. Nakon
što ste podesili mjerač vremena, vrije-
me se odbrojava u skladu s podešenim
stavkama.

Nakon što se podešeno vrijeme privede kraju, oglasi se zvučni signal, a prikaz mjerača vremena počinje treperiti. Nakon 30 sekundi i/ili pritiskom na bilo koju tipku zvučni signal automatski će se zaustaviti.

Mjerač vremena s minutnim podsjetnikom može se promijeniti ili isključiti u svako doba uz pomoć kliznog gumba   . Isključenje ploče dodirrom također će isključiti mjerač vremena s minutnim podsjetnikom.

Mjerač vremena zone kuhanja (1 do 99 minuta):

Kad se ploča uključi, za svaku zonu kuhanja može se programirati poseban mjerač vremena.

Odaberite zonu kuhanja, nakon toga podesite temperaturu, a na kraju aktivirajte tipku za podešavanje mjerača vremena

 . Mjerač vremena može se programirati s funkcijom isključivanja za određenu zonu kuhanja. Četiri LED žaruljice raspoređene su oko mjerača vremena. One označavaju zone za kuhanje za koje je mjerač vremena aktiviran.

10 sekundi nakon posljednje radnje, zaslon mjerača vremena prebaci se na sljedeći mjerač vremena koji će se pokrenuti (u slučaju programiranja mjerača vremena za više od 1 zone za kuhanje).

Kad se vrijeme na mjeraču vremena privede kraju, oglasi se zvučni signal,

a na zaslonu mjerača vremena prikaže se "00" i LED žaruljica dodijeljene zone za kuhanje treperi. Programirana zona za kuhanje će se isključiti. Na zaslonu će se prikazati "H" ako je zona za kuhanje vruća.

Nakon 30 sekundi i/ili pritiskom na bilo koju tipku zvučni signal i treperenje LED žaruljice mjerača vremena automatski će se zaustaviti.

Zvučni signal:

Kad ploča još uvijek radi, sljedeće aktivnosti signalizirat će se zvučnim signalom:

Uobičajena aktivacija tipke kratkim zvučnim signalom

Neprekinut pritisak na tipku koji traje duže vremensko razdoblje (10 sekundi) dužim isprekidanim zvučnim signalom.

Funkcija pojačanja grijanja:

Potrebno je odabrati zonu za kuhanje, razina za kuhanje podesi se na željenu razinu kuhanja i ponovno se pritisne tipka P (pojačanje grijanja).

Funkcija pojačanja grijanja može se aktivirati kada indukcijski modul prihvati postavku na ovoj zoni kuhanja. Ako je funkcija pojačanja grijanja aktivirana, na odgovarajućem zaslonu prikaže se slovo "P".

Aktivacijom funkcije pojačanja grijanja može se premašiti razina maksimalne snage pa će se stoga aktivirati integrirano upravljanje napajanjem.

Smanjenje snage koje je potrebno za odgovarajuću zonu za kuhanje treperit

će na odgovarajućem zaslonu zone za kuhanje. Treperenje je aktivno 3 sekunde te omogućuje daljnje podešavanje postavki prije smanjenja snage.

Posebna funkcija za kuhanje

Dodirnite tipku za odabir grijača uza-stopno za vrenje, prženje, održavanje topline, topljenje čokolade. Posebna funkcija kuhanja dostupna je samo za desnu stranu ploče. Vrenje i prženje ne može djelovati istovremeno, no nakon što se na ploči čuje zvučni signal, moguća je istovremena aktivacija vrenja i prženja.

Funkcija vrenja**

Uz pomoć ove funkcije možete zavrijeti vodu i držati ju na točki vrelišta. Kako biste aktivirali funkciju vrenja, dvaput pritisnite tipku za odabir grijača. Kad se funkcija vrenja aktivira, na odgovarajućem zaslonu prikaže se 'b'. Nakon što voda zavrije, oglasi se zvučni signal. Taj signal označava da je voda zavrije-la i da lagano vrije.

Prikaz stražnjeg desnog grijača označava funkciju vrenja

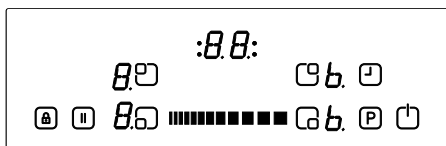

Funkcija prženja

Ova funkcija omogućuje prženje u ulju na temperaturi od oko 160°C. Za aktivaciju funkcije prženja pritisnite tipku za odabir grijača tri puta. Kad se

funkcija prženja aktivira, na odgovarajućem zaslonu prikaže se 'F'. Nakon nekoliko trenutaka oglasi se zvučni signal. Taj signal označava da je ulje spremno za prženje.

Prikaz prednjeg desnog grijača označava funkciju prženja

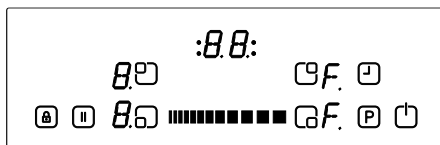

Funkcija održavanja topline**

Ova funkcija osigurava da se toplina jela automatski zadržava na temperaturi od približno 50°C. Kako biste aktivirali funkciju održavanja topline hrane, četiri puta pritisnite tipku za odabir grijača. Kad se funkcija za održavanje topline aktivira, na odgovarajućem zaslonu prikazat će se 'u'.

Prikaz stražnjeg desnog grijača označava funkciju održavanja topline

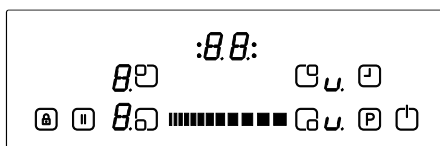

Funkcija za topljenje čokolade

Ova funkcija osigurava automatsko topljenje čokolade ili sličnog na temperaturi od 40°C. Za aktivaciju funkcije za topljenje čokolade pritisnite tipku za odabir grijača pet puta. Kad se funkcija za topljenje čokolade aktivira, na odgovarajućem zaslonu prikaže se 'c'.

Prikaz prednjeg desnog grijača označava funkciju topljenja čokolade

čava funkciju za topljenje čokolade

**Performanse i trajanje ovise o količini hrane i kvaliteti posude. 1, 5 litara vode i 0,5 litre ulja najbolji je omjer za kuhanje uz pomoć ove funkcije.

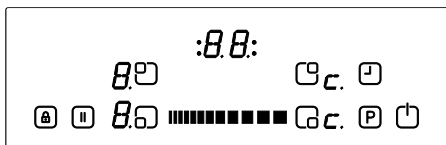



Pametna stanika

Kad se aktivira, značajka pametna stanika smanji snagu svih grijača koji su uključeni.

Ako se nakon toga ta značajka deaktivira, svi grijači automatski će se vratiti na prethodnu razinu.

Ako se pametna stanika ne deaktivira, ploča za kuhanje isključit će se nakon 30 minuta.

Pritisnite () za aktivaciju pametne stanice. Snaga aktiviranih grijača smanjit će se na razinu 1 i na svim zaslonima prikazat će se "II".

Ponovno pritisnite () za deaktivaciju pametne stanice. "II" će nestati, a grijači će se vratiti na prethodno podešenu razinu.

NATUKNICE I SAVJETI

Posuđe

- Koristite posuđe s debelim, ravnim i glatkim dnom istog promjera kao i grijaći element. Na taj način smanjit ćete vrijeme kuhanja.
- Posuđe od čelika, emajliranog čelika,

lijevanog željeza i nehrđajućeg čelika (ako je pravilno označeno od strane proizvođača) najbolji je izbor.

- Posuđe s dnom od emajliranog čelika ili aluminija ili bakra može na ploči pustiti ostatke metala. Ako do toga dođe, vrlo teško će se očistiti. Ploču očistite nakon svake uporabe.

- Posuđe je prikladno za indukcijsku ploču ako se magnet drži za dno posuđa.

- Posuđe se mora staviti na središnji dio zone za kuhanje. Na slikama možete vidjeti pravilno stavljanje posuđa.

- Kod korištenja određenih tava mogu se čuti različiti zvukovi što se pojavi zbog njihovog dizajna i nema nikakvog učinka na performanse ili sigurnost ploče.

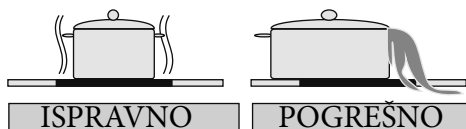
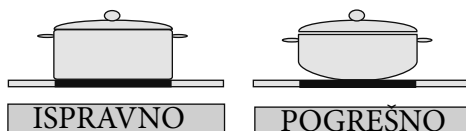

Ušteda energije

- Zone za kuhanje na indukcijskoj ploči do određene mjere automatski se prilagode veličini dna posuđa. Međutim, magnetski dio na dnu posuđa mora biti velik barem koliko i minimalan promjer zone za kuhanje.

- Posuđe stavite na zonu kuhanja prije uključanja grijača. Ako je zona za kuhanje uključena prije stavljanja posuđa, neće raditi ispravno i prikazivati prave podatke na prikazu upravljačke ploče.
- Koristite poklopac kako biste skratili vrijeme kuhanja.
- Kad tekućina zavri, smanjite postavku temperature.
- Smanjite količinu tekućine ili masti kako bi se skratilo vrijeme kuhanja.
- Odaberite odgovarajuću postavku temperature za određenu vrstu kuhanja.

Primjeri kuhanja

Informacije u sljedećoj tablici služe samo u informativne svrhe.

Postavke	Koristiti za
0	Isključivanje elementa
1- 3	Kratko upozorenje
4 - 5	Lagano vrenje
6 - 7	Ponovno grijanje i brzo vrenje
8	Vrenje, kratko pečenje u malo ulja i prženje
9	Maksimalna toplina
P	Funkcija pojačanja grijanja

Savjeti za čišćenje

- Za čišćenje površine ploče za kuhanje nemojte koristiti abrazivne spužve, sredstva za čišćenje korozije, aerosol za čišćenje ili oštre predmete.
- Kako biste odstranili djeliće hrane koji su izgorjeli, namočite ih vlažnom krpom

i tekućinom za pranje.

- Za čišćenje hrane ili njenih ostataka možete koristiti strugalicu. Ljepljivu hranu potrebno je očistiti odmah nakon što se prolije i prije nego što se staklo-keramička površina ohladi.
- Pazite da prilikom korištenja grebalice ne ogrebete silikonsko ljepilo na rubovima staklene površine.
- Strugalica ima britvicu stoga držite ju podalje od djece.
- Kad je ploča topla na dodir, koristite posebno sredstvo za čišćenje staklo-keramičke ploče za kuhanje. Isperite i obrišite suhom i čistom krpom ili papirnatim ručnikom.

INSTALACIJA UREĐAJA

UPOZORENJE:

Električno spajanje ploče za kuhanje smiju obavljati samo kvalificirani električari u skladu s uputama u ovom priručniku i u skladu s trenutno važećim propisima. U slučaju oštećenja nastalog kao rezultat neispravnog spajanja ili instalacije, jamstvo neće vrijediti. Ovu napravu potrebno je uzemljiti.

Sigurnost kod instalacije

- Sve što će visiti iznad površine ploče za kuhanje mora biti udaljeno od ploče barem 65 cm.
- Nape je potrebno spojiti u skladu s uputama proizvođača.
- Zid koji se nalazi kod stražnjeg dijela

ploče za kuhanje mora biti vatro otporan.

· Električni kabel ne smije biti dulji od 2 metra.

Postavljanje ploče za kuhanje na radnu površinu

· Ploča za kuhanje može se postaviti na bilo koju radnu površinu koja je otporna na toplinu od najmanje 90°C.

· Napravite otvor koji mora imati dimenzije prikazane na slici u nastavku i na sljedećoj stranici.

· Indukcijska ploča može se ugraditi u radne površine debljine od 25 do 40 mm.

W (mm)	780	min. A (mm)	50
D (mm)	520	min. B (mm)	50
H (mm)	56	E/F (mm)	10
C1 (mm)	750	min. F (mm)	10
C2 (mm)	490	G (mm)	20

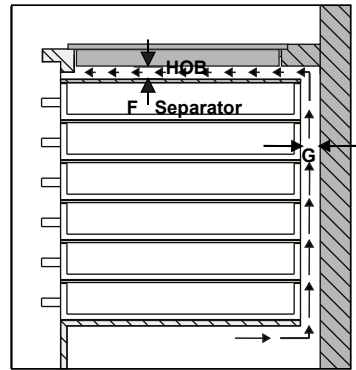
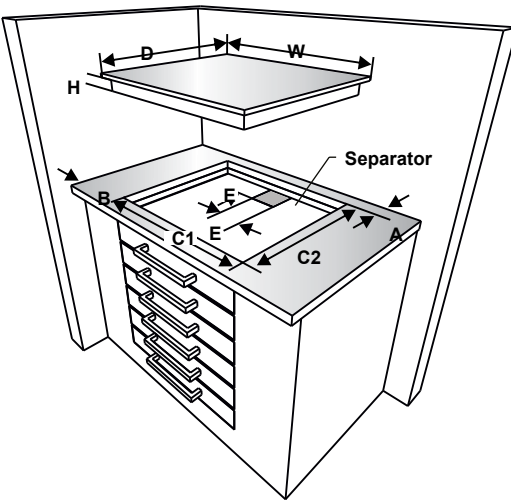
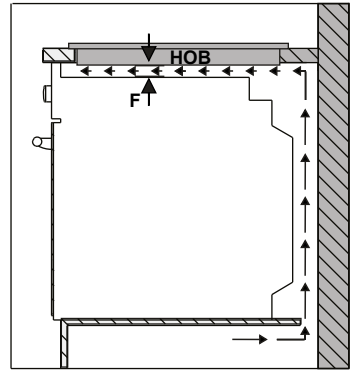
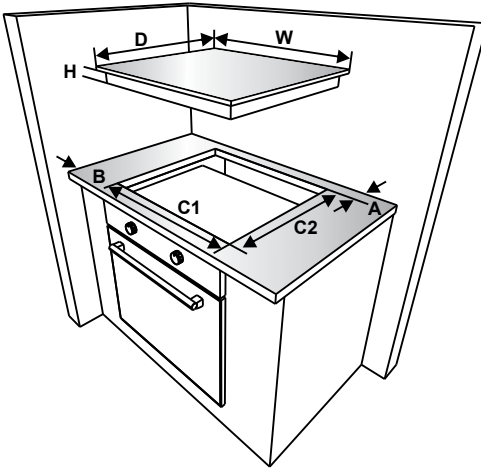

Po donjem rubu površine za kuhanje uzduž vanjskog ruba staklo-keramičke ploče postavite jednostranu ljepljivu traku. Nemojte ju rastezati.

- Stegnite vijke 4 nosača za montažu radne površine na bočne zidove proizvoda.

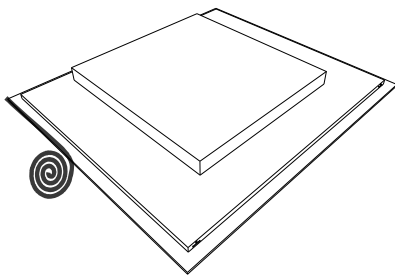
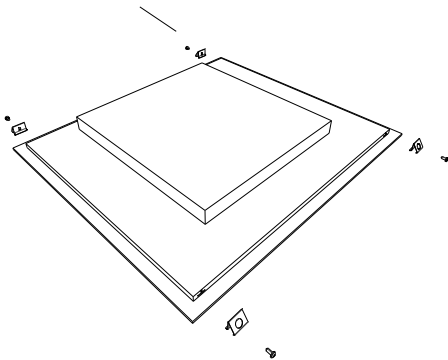

- Nosač za montažu radne površine

Električno spajanje

Prije spajanja provjerite sljedeće:

Napon glavnog napajanja isti je kao napon naveden na nazivnoj pločici koja se nalazi na stražnjem dijelu ploče.

Strujni krug može podnijeti opterećenje uređaja (vidi na nazivnoj pločici).

Strujno napajanje je uzemljeno i u skladu s odredbama trenutnih propisa te radi ispravno.

Prekidač sa osiguračem je lako dostupan nakon ugradnje ploče za kuhanje.

Ako ne postoji odgovarajući strujni krug za spajanje ploče za kuhanje i prekidač sa osiguračem, kvalificirani električar ih mora instalirati prije spajanja ploče za kuhanje.

Odgovarajući kabel potrebno je spojiti od kutije s osiguračima i zaštititi osiguračem od 50 ampera ili mikro prekidačem strujnog kruga (MCB). Električar mora postaviti dvopolni prekidač s osiguračem koji može isključiti i fazni i nulti vodič s razmakom između kontakata od barem 3,0 mm.

Prekidač s osiguračem potrebno je postaviti na kuhinjski zid iznad radne površine i sa strane ploče za kuhanje, a ne iznad, u skladu s propisima IEE.

Prekidač s osiguračem potrebno je spojiti na priključnu kutiju koja mora biti na zidu 61 cm (24 inča) iznad poda te iza ploče za kuhanje. Nakon toga može se spojiti električni kabel ploče za kuhanje. Spojite jedan kraj na priključnu kutiju, a drugi na ploču za kuhanje na stražnjoj strani. Skinite poklopac za priključenje i priključite kabel u skladu s dijagramom spajanja.

Električni kabel potrebno je staviti što dalje od izravnog izvora topline. Temperatura u blizini se ne smije dići iznad 50°C ili iznad sobne temperature.

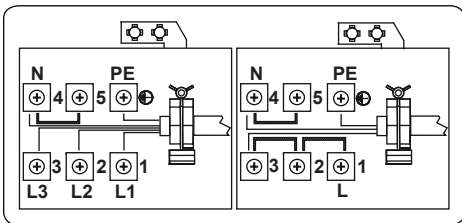



Za vitrokeramičke ploče za kuhanje kontrolirane dodirnom kabel mora biti tipa H05VV-F, 3x2,5 mm² / 60227 IEC 53. Na donjoj strani uređaja nalazi se prikaz dijagrama spajanja.



KODOVI GREŠKE

Ako dođe do greške, na prikazima grijača pojavit će se kod greške.

E1: Ventilator za hlađenje je onemogućen. Zovite ovlaštenog servisnog predstavnika.

E3: Dovodna frekvencija je iznad nazivne vrijednosti. Isključite ploču za kuhanje dodirnom tipke , pričekajte sve dok sa svih prikaza nestane "H". Uključite ploču za kuhanje pritiskom tipke  i nastavite s korištenjem. Ako

se ponovno prikaže isti kod greške, zovite ovlaštenog servisnog predstavnika.

E4: Dovodna frekvencija je iznad nazivne vrijednosti. Isključite ploču za kuhanje dodirnom tipke , pričekajte sve dok sa svih prikaza nestane "H". Uključite ploču za kuhanje pritiskom tipke  i nastavite s korištenjem. Ako se ponovno prikaže isti kod greške, isključite pa uključite ploču za kuhanje pritiskom tipke  te nastavite s korištenjem. Ako se ponovno prikaže isti kod greške, zovite ovlaštenog servisnog predstavnika.

E5: Unutarnja temperatura ploče za kuhanje je previsoka. Isključite ploču za kuhanje pritiskom tipke  Pustite grijače da se ohlade.

E6: Komunikacijska greška između dodirnih tipki i grijača. Zovite ovlaštenog servisnog predstavnika.

E7: Senzor temperature zavojnice je onemogućen. Zovite ovlaštenog servisnog predstavnika.

E8: Senzor temperature hlađenja je onemogućen. Zovite ovlaštenog servisnog predstavnika.

E9: Greška kod kalibracije. Zovite ovlaštenog servisnog predstavnika.

CONTENU :

Instructions de sécurité

Description de l'appareil

Surface de cuisson et panneau de commande des plaques

Utilisation de l'appareil

Mise en marche et arrêt de l'appareil

Mise en marche et arrêt des zones de cuisson

Stop&Go / Pause intelligente

Indicateur de chaleur résiduelle.

Fonction d'arrêt de sécurité

Verrouillage parental

Fonction minuterie

Buzzer

Fonction Booster

Astuces et conseils

Installation de l'appareil

Sécurité durant l'installation

Installation de la plaque de cuisson dans un plan de travail

Raccordement électrique

Schéma de raccordement électrique

AVERTISSEMENTS DE SÉCURITÉ

LISEZ CES INSTRUCTIONS ENTIÈREMENT AVEC ATTENTION AVANT D'UTILISER VOTRE APPAREIL, ET GARDEZ-LES DANS UN EMLACEMENT PRATIQUE POUR UNE CONSULTATION ULTÉRIEURE, SI NÉCESSAIRE.

CE MANUEL EST PRÉPARÉ POUR PLUS D'UN MODÈLE. VOTRE APPAREIL PEUT DONC NE PAS DISPOSER DE CERTAINES DES FONCTIONS DÉCRITES DANS CE MANUEL. DURANT VOTRE LECTURE DE CE MANUEL D'UTILISATION, FAITES ATTENTION AUX EXPRESSIONS AYANT DES ILLUSTRATIONS.

Avertissements généraux de sécurité

- Cet appareil peut être utilisé par des enfants de plus de 8 ans et des personnes aux capacités physiques, sensorielles ou mentales réduites ou manquant d'expérience et de connaissances s'ils sont supervisés ou s'ils ont reçu des instructions concernant l'utilisation de cet appareil en toute sûreté

et comprennent les risques encourus. Les enfants ne doivent pas jouer avec l'appareil. Le nettoyage et l'entretien ne doivent pas être effectués par des enfants non supervisés.

- **AVERTISSEMENT** : L'appareil et ses pièces accessibles chauffent durant l'utilisation. Faites attention à ne pas toucher les éléments chauffants. Les enfants de moins de 8 ans doivent rester éloignés de l'appareil sauf s'ils sont supervisés de manière continue.
- **AVERTISSEMENT** : La cuisson non surveillée de graisse ou d'huile sur une plaque électrique peut être dangereuse et être cause d'incendie. N'essayez JAMAIS d'éteindre un feu avec

de l'eau. Coupez l'alimentation de l'appareil puis recouvrez les flammes, par ex. avec un couvercle ou une couverture antifeu.

- **AVERTISSEMENT** : Danger de feu : ne stockez pas d'objets sur les surfaces de cuisson.

- **AVERTISSEMENT** : Si la surface est craquelée, éteignez l'appareil pour éviter tout risque de choc électrique.

- Pour les plaques de cuisson à induction, les objets métalliques tels que couteaux, fourchettes, cuillères et couvercles ne doivent pas être placés sur la surface des plaques, celle-ci pouvant devenir chaude.

- Pour les plaques de cuisson à induction, éteignez les foyers de

cuisson en utilisant leurs commandes et non en dépendant du détecteur de casserole.

- Pour les plaques incorporant un couvercle, toutes les traces d'aliments doivent être retirées du couvercle avant l'ouverture. Veuillez de plus attendre que la surface des plaques de cuisson refroidisse avant de fermer le couvercle.

- Cet appareil n'est pas conçu pour être utilisé via un minuteur ou un système de télécommande externe.

- N'utilisez pas de nettoyeur abrasif agressif ou de grattoir métallique pour nettoyer le verre des plaques et les autres surfaces, ceux-ci pouvant rayer les surfaces et provo-

quer l'éclatement du verre ou endommager la surface.

- **N'utilisez pas de nettoyeur à vapeur pour nettoyer cet appareil.**

- Votre appareil est fabriqué conformément aux standards et lois locales et internationales en vigueur.
- Les travaux d'entretien et de réparation ne doivent être effectués que par des techniciens de service autorisés. Les travaux d'installation et de réparation effectués par des techniciens non-autorisés peuvent vous mettre en danger. Il est dangereux d'altérer ou de modifier les spécifications de l'appareil d'une quelconque manière.
- Avant l'installation, assurez-vous que les conditions locales de distribution (ou tension et fréquence électriques) et les exigences de l'appareil sont compatibles. Les exigences de cet appareil sont indiquées sur l'étiquette.
- **ATTENTION** : Cet appareil est uniquement conçu pour la cuisson des aliments dans un environnement domestique en intérieur, il ne doit pas être utilisé à d'autres fins ou dans d'autres applications, comme une utilisation non domestique, dans un environnement commercial ou pour chauffer des pièces.
- Toutes les mesures de sécurité possibles ont été prises pour assurer votre sécurité. Puisque

le verre peut casser, vous devez faire attention à ne pas le rayer. Évitez de frapper ou de heurter le verre avec des accessoires.

- Assurez-vous que le cordon d'alimentation ne soit pas coincé durant l'installation. Si le cordon d'alimentation est endommagé, il doit être remplacé par le fabricant, son agent de service ou par une personne similairement qualifiée pour éviter tout risque.

Avertissements d'installation

- N'utilisez pas l'appareil avant qu'il ne soit complètement installé.
- L'appareil doit être installé et mis en service par un technicien qualifié. Le fabricant n'est pas responsable de tout dommage pouvant être causé par une mise en place ou installation effectuée par des personnes non-autorisées.
- Lorsque vous déballez l'appareil, assurez-vous qu'il n'ait pas été endommagé durant le transport. En cas de défaut, n'utilisez pas l'appareil et contactez le service après-vente. Les matériaux utilisés dans l'emballage (nylon, agrafes, polystyrène, etc...) pouvant avoir des effets nocifs sur les enfants, ils doivent être collectés et éliminés immédiatement.
- Protégez votre appareil des effets atmosphériques. Ne l'exposez pas au soleil, à la pluie, à la neige, etc...
- Les matériaux entourant l'appareil doivent être capables de supporter une température d'au moins

100°C. La température de la surface inférieure des plaques de cuisson peut augmenter durant le fonctionnement. Une plaque doit donc être installée en-dessous de ce produit.

- Durant l'utilisation
- Ne placez pas de matériaux inflammables ou combustibles dans ou près de l'appareil lorsqu'il est en route.
- Ne laissez pas les plaques de cuisson sans surveillance lorsque vous cuisinez avec des huiles solides ou liquides. Celles-ci peuvent prendre feu de par la chaleur extrême. Ne versez jamais d'eau sur les flammes causées par l'huile. Recouvrez la casserole ou la poêle avec son couvercle afin d'étouffer la flamme s'étant développée et éteignez les plaques électriques.
- Positionnez toujours les casseroles au-dessus du centre de la zone de cuisson, et tournez les poignées en position sécurisée afin qu'elles ne puissent pas être renversée ou attrapées.
- Si vous ne comptez pas utiliser l'appareil pendant une période prolongée, débranchez-le. Gardez l'interrupteur principal de contrôle à l'arrêt.
- Assurez-vous que les boutons de commande de l'appareil soient toujours en position « 0 » lorsqu'il n'est pas utilisé.

Durant le nettoyage et l'entretien

- Coupez toujours l'appareil avant d'effectuer des opérations de nettoyage ou d'entretien. Ceci est possible après avoir débranché l'appareil ou coupé les interrupteurs principaux.
- POUR MAINTENIR L'EFFICACITÉ ET LA SÉCURITÉ DE VOTRE APPAREIL, NOUS VOUS RECOMMANDONS DE TOUJOURS UTILISER DES PIÈCES DÉTACHÉES ORIGINALES ET DE N'APPELER QUE NOS AGENTS DE SERVICES AUTORISÉS EN CAS DE BESOIN.

DESCRIPTION DE LA PLAQUE DE CUISSON

Cher client,

Veuillez lire les instructions de ce guide d'utilisation avant d'utiliser la plaque et pour une consultation ultérieure.

Surface de cuissons comprenant 4 foyers :

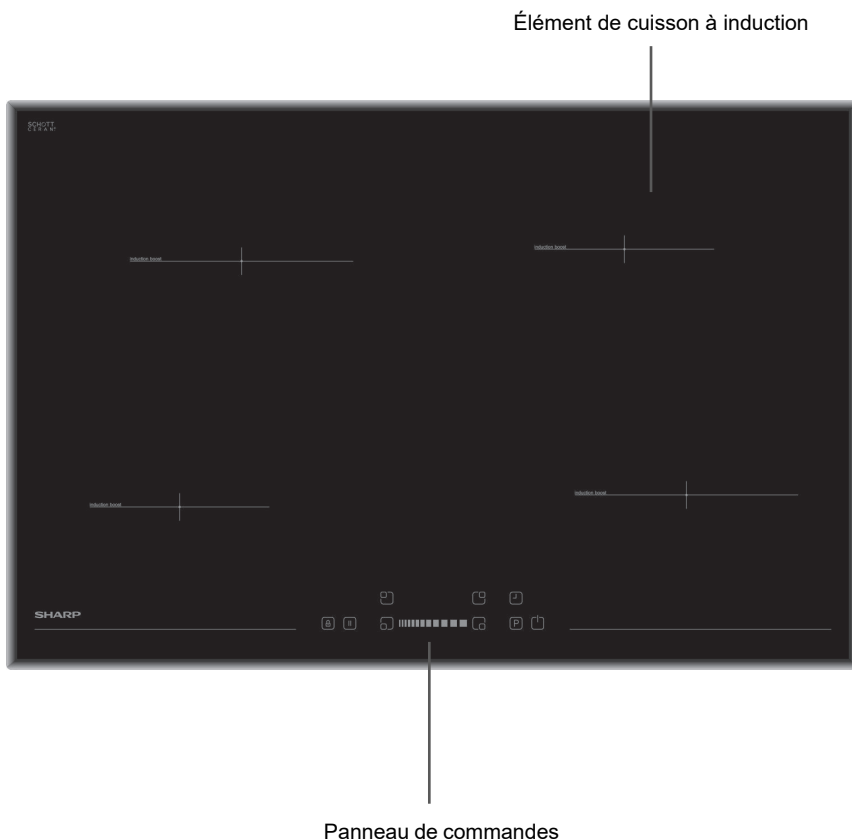

Note : L'apparence de votre plaque de cuisson peut être différente du modèle présenté, celui-ci pouvant être configuré différemment.

Panneau de commandes pour 4 foyers :

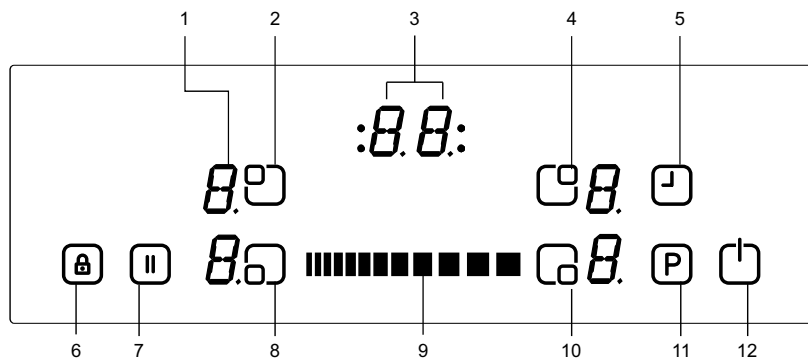

- | | |
|---|-------------------------------------|
| 1 - Affichage du foyer | 8 - Sélection du foyer avant gauche |
| 2 - Sélection du foyer arrière gauche | 9 - Curseur tactile |
| 3 - Affichage de minuterie | 10 - Sélection du foyer avant droit |
| 4 - Sélection du foyer arrière droit | 11 - Booster |
| 5 - Minuterie | 12 - Marche/Arrêt |
| 6 - Symbole de verrouillage des touches | |
| 7 - Stop&Go / Pause intelligente | |

UTILISATION DE L'APPAREIL

Utilisez les zones de cuisson à induction avec des articles de cuisine appropriés.



Une fois l'alimentation en route, tous les écrans s'affichent pendant un instant. Lorsque cette période est écoulée, la plaque passe en mode de veille et prête à fonctionner.

La plaque est contrôlée par des détecteurs électroniques tactiles. Chaque activation du détecteur est suivie d'un signal sonore (buzzer).

Mise en marche de l'appareil :

Mettez la plaque en route en appuyant sur la touche marche/arrêt . Tous les affichages de foyer présentent un "0" statique et le point situé en bas à droite clignote. (Si aucune zone n'est sélectionnée sous 20 secondes, la plaque s'éteint automatiquement.)

Mise à l'arrêt de l'appareil :

Vous pouvez éteindre la plaque à tout moment en appuyant sur la touche . La touche marche/arrêt  a toujours priorité en mode d'arrêt.

Mise en marche des zones de cuisson :

Appuyez sur la touche de sélection  du foyer que vous souhaitez utiliser. Un point statique apparaît sur l'affichage du foyer sélectionné et le point clignotant disparaît des autres affichages.

Pour le foyer sélectionné, vous pouvez régler le niveau de cuisson en appuyant sur le curseur tactile . L'élément peut alors être utilisé pour la cuisson. Pour accélérer l'ébullition de l'eau, sélectionner le niveau de cuisson désiré puis pressez la touche P pour activer la fonction Booster.

Mise à l'arrêt des zones de cuisson :

Sélectionnez le foyer que vous souhaitez éteindre en appuyant sur la touche de sélection de foyer correspondante. En utilisant le curseur tactile , diminuez la température sur "0". (Utilisez aussi les côtés gauche et droite des touches coulissantes simultanément pour diminuer la température sur "0").

Si la zone de cuisson est chaude, "H" s'affichera à la place de "0".

Mise à l'arrêt de toutes les zones de cuisson :

Pour éteindre toutes les zones de cuisson d'un seul coup, appuyez sur la touche .

En mode veille, un "H" apparaîtra sur toutes les zones de cuisson chaudes.

Indicateur de chaleur résiduelle : L'indicateur de chaleur résiduelle indique la vitre vitrocéramique est dangereusement chaude autour d'une zone de cuisson.

Une fois la zone de cuisson éteinte, l'affichage correspondant indique "H" jusqu'à ce que la température de la zone de cuisson ne soit plus critique.

Fonction d'arrêt de sécurité :

Toutes les zones de cuisson sont éteintes après une durée maximum de fonctionnement prédéfinie si le réglage de température n'a pas été modifié. Chaque changement de la zone de cuisson fait passer la durée maximum de fonctionnement à sa valeur initiale. La durée maximum de fonctionnement dépend du niveau de température sélectionné.

Attendez que 'F' disparaisse pour toutes les zones, allumez la plaque en appuyant sur la touche  et continuez l'utilisation.

Réglage de température	Arrêt de sécurité après
1 - 2	6 heures
3 - 4	5 heures
5	4 heures
6 - 9	1,5 heures

Verrouillage parental :

La fonction de verrouillage parental peut être activée une fois la plaque sous tension. Pour activer le verrouillage parental, appuyez simultanément sur les parties gauche et droite du curseur puis appuyez à nouveau la partie droite du curseur. "L" signifiant verrouillé ("locked") apparait dans tous les affichages de foyer et les commandes ne sont plus actives. (Si une zone de cuisson est chaude, "L" et "H" alterneront.)

La plaque restera verrouillée jusqu'à ce qu'elle soit déverrouillée, même si les commandes ont été éteintes et rallumées.

Pour désactiver le verrouillage parental, allumez d'abord la plaque. Appuyez simultanément sur les parties gauche et droite du curseur puis pressez à nouveau la partie gauche du curseur. Le "L" disparaîtra de l'affichage et la plaque sera éteinte.

Verrouillage des touches

La fonction de verrouillage des touches permet de bloquer l'appareil et de le mettre en mode sécurisé durant le fonctionnement. Il est ainsi par exemple impossible d'augmenter les réglages de cuisson ou autres modifications des touches. Il n'est possible que d'éteindre l'appareil.

La fonction de verrouillage devient active si la touche de verrouillage des touches  est pressée pendant au moins 2 secondes. Cette opération déclenche un bruit de buzzer. Après avoir appuyé sur la touche pendant plus de 2 secondes, l'indicateur de verrouillage des touches clignote et le foyer est verrouillé.

Fonction minuterie :

La fonction de minuterie dispose de deux versions :

Minuterie de rappel (1 à 99 minutes) :

La minuterie de rappel peut être utilisée lorsque les zones de cuisson

sont à l'arrêt. L'affichage de minuterie affiche "00" avec un point clignotant.

Utilisez le curseur tactile

 pour augmenter/diminuer la durée. La gamme de réglage est de 0 à 99 minutes. Si aucune opération n'est détectée sous 10 secondes, la minuterie de rappel sera réglé et le point clignotant disparaîtra. Une fois la minuterie réglée, elle commence à décompter.

Lorsque la durée de minuterie est écoulée, un signal sonore se déclenche et l'affichage de minuterie clignote. Le signal sonore s'arrêtera automatiquement après 30 secondes et/ou en appuyant sur une touche quelconque.

La minuterie de rappel peut être changée ou éteinte à tout moment en utilisant le curseur tactile 

. Éteindre la plaque en appuyant sur la touche Marche/Arrêt à tout moment éteint aussi la minuterie de rappel.

Minuterie de cuisson (1 à 99 minutes) :

Lorsque la plaque est allumée, une minuterie indépendante peut être programmée pour chaque zone de cuisson.

Sélectionnez une zone de cuisson, puis sélectionnez le réglage de température et activez finalement la touche de réglage de minuterie  .

La minuterie peut être utilisée pour programmer la mise à l'arrêt d'une zone de cuisson. cuisson à l'arrêt. Quatre LEDs sont installées autour de la minuterie. Celles-ci indiquent pour quelle zone la minuterie a été activée.

10 secondes après la dernière opération, l'affichage de minuterie passe à la minuterie se terminant la première (lorsque plus d'une minuterie de cuisson doit être programmée).

Lorsque la minuterie s'est écoulée, un signal sonore se déclenche, l'affichage de minuterie indique "00" de manière statique et la LED de la minuterie de cuisson assignée clignote. La zone de cuisson programmée sera mise à l'arrêt et "H" s'affichera si la zone de cuisson est chaude.

Le signal sonore et la LED de minuterie clignotante s'arrêteront automatiquement après 30 secondes et/ou en appuyant sur une touche quelconque.

Buzzer :

Lorsque la plaque est allumée, les activités suivantes seront indiquées par un son de buzzer.

Activation normale d'une touche avec un court signal sonore

Opération continue des touches pendant une longue période (plus de 10 secondes) avec un signal sonore long et intermittent

Fonction Booster :

Une zone de cuisson a été sélectionnée, le niveau de cuisson a été réglée sur "niveau de cuisson désiré" et la touche P (Booster) a été appuyée à nouveau.

La fonction Booster peut être activée si le module d'induction accepte le réglage de la zone de cuisson. Si la fonction Boost est active, un "P" s'affiche sur l'affichage correspondant.

Activer le booster peut faire dépasser la puissance maximale, ce qui déclenche le système de gestion de la puissance.

La réduction de puissance nécessaire est indiquée par le clignotement de l'affichage de zone de cuisson correspondant. Le clignotement est actif pendant 3 secondes, et le réglage de chaleur peut être modifié avant la réduction de puissance.

De cuisson

Touchez la touche de sélection de foyer plusieurs fois pour utiliser les fonctions d'ébullition, de friture, de maintien au chaud et de fonte du chocolat.

Fonction d'ébullition

Cette fonction permet de faire bouillir de l'eau et de la garder près de son point d'ébullition. Pour activer la fonction d'ébullition, appuyez sur la touche de sélection de foyer deux fois. Lorsque la fonction d'ébullition est active, l'affichage correspondant indique 'b'. Une fois l'eau bouillante, la plaque émet un signal sonore. Ce signal in-

dique la fin de la période d'ébullition.

L'affichage du foyer arrière droit indique la fonction d'ébullition.

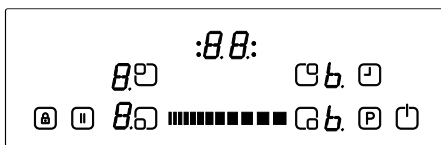

Fonction friture

Cette fonction permet de faire chauffer l'huile à environ 160°C. Pour activer la fonction friture, appuyez sur la touche de sélection de foyer trois fois. Lorsque la fonction friture est active, l'affichage correspondant indique 'F'. La plaque émet un signal sonore après un laps de temps. Ce signal indique que l'huile est suffisamment chaude pour la friture.

L'affichage du foyer avant droit indique la fonction de friture.



Fonction de maintien au chaud**

Cette fonction permet de maintenir les plats au chaud, à une température proche de 50°C. Pour activer la fonction de maintien au chaud, appuyez sur la touche de sélection de foyer quatre fois. Lorsque la fonction de maintien au chaud est active, l'affichage correspondant indique 'u'. L'affichage de foyer arrière droit indique la fonction de maintien au chaud.

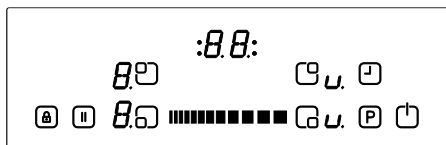

Fonction fondre du chocolat

Cette fonction permet de faire fondre le chocolat ou autres ingrédients similaires en gardant automatiquement la température proche de 40°C. Pour activer la fonction fondre du chocolat, appuyez sur la touche de sélection de foyer cinq fois. Lorsque la fonction de fonte du chocolat est active, l'affichage correspondant indique 'b'.

L'affichage du foyer avant droit indique la fonction de fondre du chocolat.

**Ces performances et durées peuvent varier selon la quantité d'aliments et la qualité de la casserole. 1,5 litre d'eau et 0,5 litre d'huile permettent d'obtenir les meilleures conditions de cuisson pour ces fonctions.

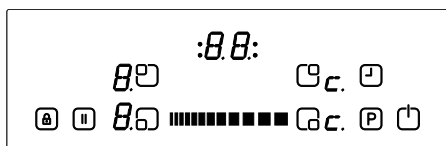

Stop&Go / Pause intelligente

Lorsque la fonction Stop&Go / Pause intelligente est activée, elle réduit la puissance de tous les foyers allumés. Si vous désactivez la fonction Stop&Go / Pause intelligente, les foyers retourneront automatiquement au niveau précédent.

Si la fonction Stop&Go / Pause intelligente n'est pas désactivée, la plaque s'éteint après 30 minutes.

Touchez (II) pour activer la fonction Stop &Go / Pause intelligente. La puissance du ou des foyer(s) activé(s) passera au niveau 1 et "II" apparaîtra sur tous les affichages.

Touchez (II) à nouveau pour désactiver la fonction Stop &Go / Pause intelligente. "II" disparaîtra et les foyers fonctionneront dès à présent au niveau précédemment réglé.

ASTUCES ET CONSEILS

Poêles et casseroles

Utilisez des poêles et casseroles ayant un fond plat, épais, lisse et du même diamètre que les zones de cuisson. Ceci optimisera les temps de cuisson.

Les poêles et casseroles en acier, acier émaillé, fonte et acier inoxydable (si étiquetées de manière appropriée) vous offriront de meilleurs résultats.

Les poêles et casseroles en acier émaillé ou aluminium ou à fond en cuivre peuvent laisser des résidus métalliques sur les plaques. Ces résidus peuvent être difficiles à nettoyer. Nettoyez les plaques après chaque utilisation.

Une poêle ou casserole est adaptée aux plaques à inductions si un aimant colle à son fond.

Les récipients doivent être placés au centre des zones de cuisson. S'ils ne sont pas placés correctement, l'affichage l'indique.

Lors de l'utilisation de certaines poêles, il est possible d'entendre de petits bruits durant la cuisson. Ceci est dû à la conception des poêles et n'affecte

en rien les performances ou la sécurité des plaques.

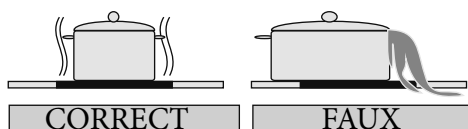
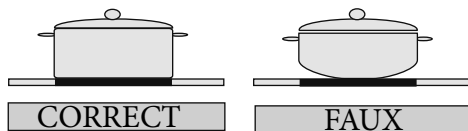

Économies d'énergie

Les zones de cuisson à induction s'adaptent automatiquement à la taille du fond du récipient de cuisson, jusqu'à une certaine limite. Cependant la partie magnétique du fond du récipient doit avoir un diamètre minimum dépendant de la taille de la zone de cuisson.

Placez-les casseroles sur la zone de cuisson avant de la mettre en route. Si la plaque est mise en route avant de placer un récipient, la zone de cuisson ne fonctionnera pas et l'affichage l'indiquera.

Utilisez un couvercle pour réduire le temps de cuisson.

Lorsqu'un liquide commence à bouillir, réduisez le réglage de température.

Minimisez la quantité de liquide ou de gras utilisée pour réduire les temps de cuisson.

Sélectionnez la température appropriée à chaque cuisson spécifique.

Exemples de cuissons

Les informations fournies dans le ta-

bleau suivant ne sont fournies qu'à titre d'indication.

Réglages	Utilisez pour
0	Foyer à l'arrêt
1 - 3	Cuisson douce
4 - 5	Mijotage léger, cuisson lente
6 - 7	Réchauffage, mijotage rapide
8	Faire bouillir, saisir les mets, sauter des aliments
9	Température maximum
P	Fonction Booster

Astuces de nettoyage

N'utilisez pas de tampon abrasif, de nettoyant corrosif ou aérosols ou d'objets coupants pour nettoyer les surfaces des plaques.

Pour éliminer les aliments brûlés, détrempez-les avec un chiffon humide et du liquide vaisselle.

Vous pouvez utiliser un racloir pour enlever tout résidu alimentaire. Les aliments collants doivent être nettoyés immédiatement, avant que le verre ne refroidisse.

Faites attention à ne pas rayer l'adhésif siliconé placé aux bords du verre en utilisant un racloir.

Le racloir comprend un rasoir, il doit donc être gardé hors de la portée des enfants.

Utilisez un nettoyant spécial pour plaques céramiques sur les plaques

lorsqu'elles sont encore chaudes. Rincez et essuyez avec un chiffon propre ou un papier absorbant.

INSTALLATION DE L'APPAREIL

AVERTISSEMENT :

Le raccordement électrique de ces plaques doit être effectué par un électricien qualifié, selon les instructions de ce guide et conformément à la législation en vigueur. Tout dommage occasionné par un mauvais raccordement ou une installation incorrecte annulera la garantie. Cet appareil doit être mis à la terre.

Sécurité durant l'installation

- Toute surface surplombant les plaques doit être au moins à 65 cm des plaques.

Les ventilateurs d'extractions doivent être installés selon les instructions du fabricant.

Le mur en contact avec l'arrière des plaques doit être en matériau ignifuge.

- Le câble d'alimentation ne doit pas dépasser 2 mètres.

Installation de la plaque de cuisson dans un plan de travail

La plaque peut être insérée dans n'importe quel plan de travail pourvu qu'il supporte des températures jusqu'à 90°C.

Créez une ouverture aux dimensions indiquées dans l'image ci-dessous et

dans la page suivante.

La plaque à induction peut être intégrée aux plans de travail de 25 à 40 mm

W (mm)	780	min. A (mm)	50
D (mm)	520	min. B (mm)	50
H (mm)	56	E/F (mm)	10
C1 (mm)	750	min. F (mm)	10
C2 (mm)	490	G (mm)	20

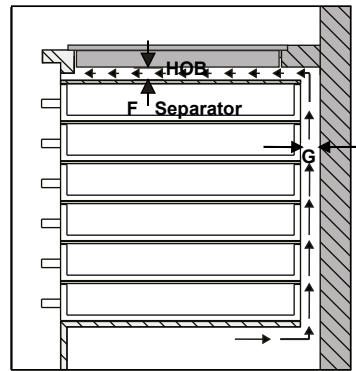
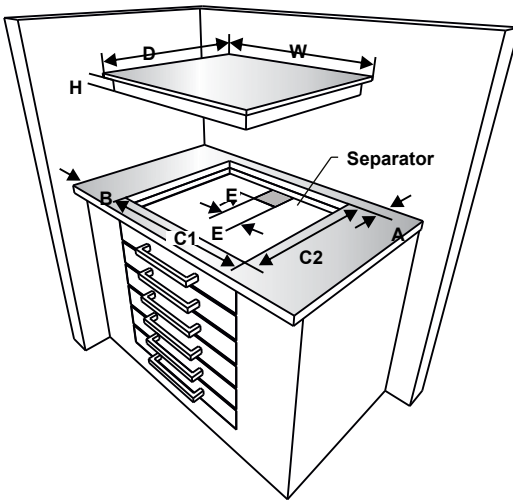
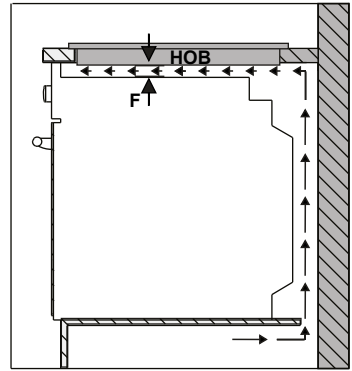
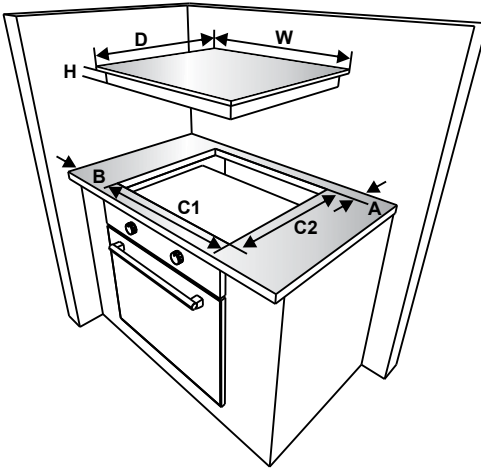

tout autour du bord inférieur du plan de travail le long du bord extérieur du panneau vitrocéramique. Ne l'étirez pas.

Vissez les 4 supports de montage sur les parois latérales du produit.

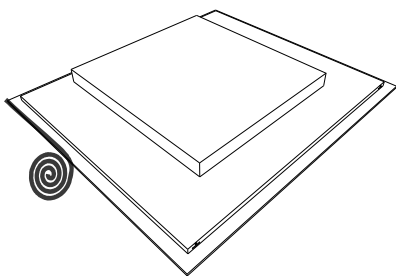
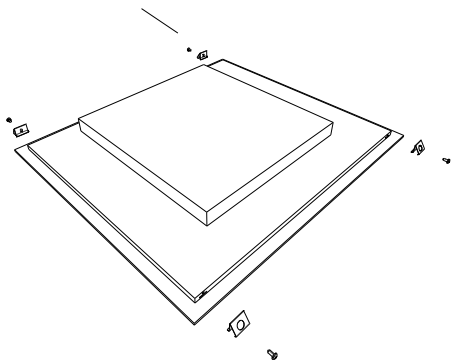

Support de montage pour plan de travail

Raccordement électrique

Avant d'effectuer un raccordement, vérifiez que :

La tension d'alimentation est la même que celle indiquée sur la plaque signalétique située à l'arrière de vos plaques.

Le circuit peut supporter la charge de l'appareil (voir la plaque signalétique).

S'il n'y a pas de prise de terre conforme à la réglementation en vigueur dans l'environnement d'installation, appelez le service agréé immédiatement.

L'interrupteur à fusible doit être facilement accessible une fois la plaque de cuisson installée.

S'il n'existe pas de circuit dédié et d'interrupteur à fusible pour la plaque de cuisson, ils doivent être installés par un électricien qualifié avant le raccordement de la plaque de cuisson. Un câble adéquat et approuvé doit être connecté à la boîte à fusible principale et protégé par son propre fusible 50 A ou disjoncteur. L'électricien doit fournir un interrupteur omnipolaire à fusibles, qui sépare le fil sous tension des conducteurs neutres avec une séparation de contact d'au moins 3,0 mm.

L'interrupteur à fusibles doit être installé sur le mur de cuisine, au-dessus du plan de travail et sur le côté des plaques, et non au-dessus de celles-ci, conformément à la législation IEE. Connectez l'interrupteur à fusibles à une boîte de jonction devant être installée sur le mur à au moins 61 cm au-dessus du sol et derrière les plaques. L'alimentation électrique des plaques peut alors être raccordée. Raccordez une extrémité à la boîte de jonction et raccordez l'autre extrémité au boîtier d'alimentation des plaques situé à l'arrière des plaques. Enlevez le couvercle du boîtier d'alimentation et installez le câble, en respectant le schéma de raccordement.

Le câble d'alimentation électrique doit

être éloigné des sources de chaleur directe. Il ne doit pas être soumis à une hausse de température de plus 50°C au-dessus de la température ambiante.

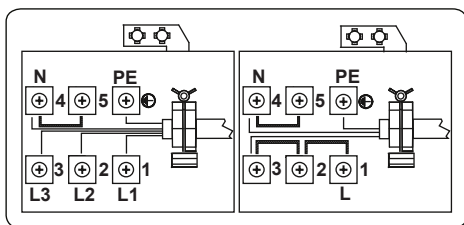



Pour les plaques à induction, le câble doit être H05VV-F 3X2,5 mm² 60227 IEC 53 ••. Vous trouverez le schéma de raccordement à l'arrière de votre appareil.



CODES D'ERREUR

En cas d'erreur, le code d'erreur sera indiqué dans l'affichage du foyer.

E1 : Le ventilateur de refroidissement est défectueux, appelez le service après-vente.

E3 : La tension d'alimentation est au-dessus de la valeur nominale, éteignez la plaque en appuyant sur la touche , attendez que "H" disparaisse de toutes les zones, allumez les plaques en pressant  et continuez. Si le problème persiste, appelez la plaque en appuyant sur la touche.

E4 : La fréquence d'alimentation est différente de la valeur nominale, éteignez la plaque en appuyant sur la touche , attendez que "H" disparaisse de toutes les zones, la

plaque en appuyant sur la touche  et continuez. Si le problème se répète, éteignez et rallumez la plaque en appuyant sur la touche  puis continuez l'utilisation. Si le problème persiste, appelez le service après-vente.

E5 : La température interne des plaques est trop élevée, éteignez la plaque en appuyant sur la touche  et laissez les foyers refroidir.

E6 : Erreur de communication entre les commandes tactiles et les foyers, appelez le service après-vente.

E7 : Sonde de température de l'élément chauffant défectueuse, appelez le service après-vente.

E8 : Sonde de température de refroidissement défectueuse, appelez le service après-vente.

E9 : Erreur de calibration, appelez le service après-vente.



Service & Support

Visit Our Website

sharphomeappliances.com

52266641

SHARP

Be Original.